



F:

Ouvrez toutes les boîtes et assurez-vous que le contenu est correct.

Triez toutes les parties conformément à l'utilisation indiquée sur le contenu des boîtes.

Les 7 types d'utilisation sont :

- Façade
- Parois
- Toit
- Porte
- Lucarne
- Vitrage
- Finition

E:

Open all the boxes and make sure the contents is correct.

Sort all parts according to the usage which is mentioned on the contents of the boxes.

The 7 types of usage are :

- Facade
- side panel
- Roof
- Door
- Skylight
- Glazing
- Finishing

NL:

Open alle dozen en controleer of de inhoud klopt.

Sorteer dan alle onderdelen volgens gebruik, die vermeld staat op de inhoud in de dozen.

De 7 soorten van gebruik zijn :

- Gevel
- Zijwand
- Dak
- Deur
- Dakraam
- Beglazing
- Afwerking



D:





Öffnen Sie alle Boxen und kontrollieren Sie dass der Inhalt richtig ist.

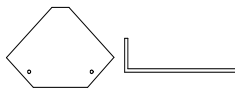
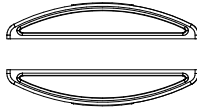
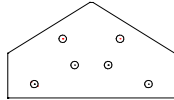
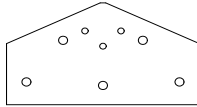
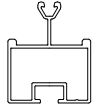

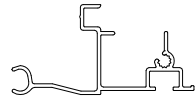
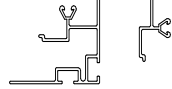
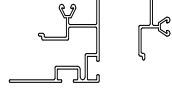
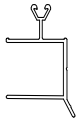
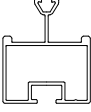

Sortieren Sie alle Teile nach der Anwendung, die auf dem Inhalt der Boxen angegeben wird.

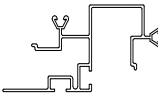
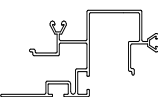
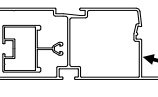
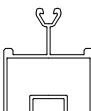
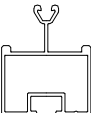

Die 7 Arten der Anwendung sind :

- Fassade
- Seitenwand
- Dach
- Tür
- Dachfenster
- Verglasung
- Finishing

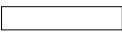
Piccolo		CONTENU DE LA BOITE 1 / INHOUD VAN DOOS 1			
		CONTENT BOX 1 / Inhalt BOX 1			
<i>art_n°</i>	<i>F : Description NL : Beschrijving E : Description D : Beschreibung</i>	<i>Section Doorsnede Section Abschnitt</i>	<i>Longuer Lengte Length Länge</i>	<i>Qté Aantal Number Anzahl</i>	<i>Utilisation Gebruik Usage Anwendung</i>
611000	Set plaquettes finition faïtière et fondation Set afdekplaatjes Fundering en nok Set Cover plates foundation and ridge Set Abdeckplatten Fundament und First		90	1	Finition Afwerking Finishing Finish
800288	ensemble de poignées Set Handvatjes Set of handles Reihe von Griffen		150	1 set	Finition Afwerking Finishing Finish
800210	Viserie Piccolo Beslagzak Piccolo Screw bag Piccolo Beschlägetasche Piccolo			1	
800100	Plaquette coin pignon Hoekplaatje recht Angle plate right Winkelplatte recht		150	4	Pignon Gevel Facade Fassade
800062	Plaquette faïtière pignon Nokplaatje Ridge plate Nockenleisten		150	2	Pignon Gevel Facade Fassade
803637	Barre verticale TOP Piccolo Glasregel TOP Piccolo Glas line TOP Piccolo Glasslinie Top Piccolo		355	2	Pignon Gevel Facade Fassade
803606	Notice Piccolo Handleiding Piccolo Instructions Piccolo Anleitung Piccolo		300	1	
800307	Ancres de coin (set = 4pcs) Hoekankers (set = 4st) Corner anchors (set = 4 pieces) Ecke Anker (Set = 4 Stück)		400	1	Finition Afwerking Finishing Finishing
800296	Caoutchouc : 22m Rubber : 22m Caoutchouc : 22m Gummi : 22m		450	2	Vitrage Beglazing Glazing Verglasung

Piccolo	CONTENU DE LA BOITE 2 / INHOUD VAN DOOS 2		Longuer Lengte Length Länge	Qté Aantal Number Anzahl	Utilisation Gebruik Usage Anwendung
	art_n°	F : Description NL : Beschrijving E : Description D : Beschreibung			
800089	Profilé horizontale de la lucarne Horizontaal dakraamprofiel Horizontal skylight profile horizontale Dachprofil		757	2	Lucarne Dakraam Skylight Dachfenster
803617	Profilé du pignon du toit côté GAUCHE Hoekprofiel Dak LINKS Angle Profile roof LEFT Winkelprofil Dach LINKS		802	2	Pignon Gevel Facade Fassade
803618	Profilé du pignon du toit côté DROITE Hoekprofiel Dak RECHTS Angle Profile roof RECHTS Winkelprofil Dach LINKS		802	2	Pignon Gevel Facade Fassade
800038	Profilé verticale de la lucarne Verticaal dakraamprofiel Vertical skylight profile Vertikale Dachprofil		770	2	Lucarne Dakraam Skylight Dachfenster
800252	Traverse de la lucarne Dwarsligger dakraam Cross bar skylight überquerbar Dachfenster		707	1	Lucarne Dakraam Skylight Dachfenster
800272	Tige d'ouverture de la lucarne Opsteker dakraam Attachable ring skylight Aufsteckring		660	1	Lucarne Dakraam Skylight Dachfenster
800123	Tube PVC Afvoerpijp PVC Waste pipe PVC Abflussrohr PVC		1000	2	Finition Afwerking Finishing Finish
800073	Profilé horizontale de la porte Horizontaal deurprofiel Horizontal door profile Horizontale Türprofil		708	2	La Porte Deur Door Tür

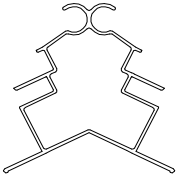
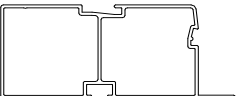
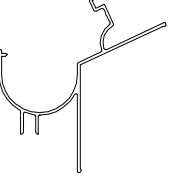
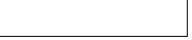
Piccolo		<u>CONTENU DE LA BOITE 3 / INHOUD VAN DOOS 3</u> <u>CONTENT BOX 3 / INHALT BOX 3</u>				
art_n°	F : Description E : Description	NL : Beschrijving D : Beschreibung	Section / Doorsnede Section / Abschnitt	Longuer / Lengte(mm) Length / Länge	Qté / Aantal Number / Anzahl	Utilisation / Gebruik Usage / Anwendung
803619	Profilé en T du pignon T-profiel Gevel T-profile facade T-Profil Fassade			1440	2	Pignon Gevel Facade Fassade
800458	Profilé du pignon côté GAUCHE Hoekprofiel Gevel zijwand LINKS Angle profile side wall LEFT Winkelprofil Seitenwand LINKS			1655	2	Pignon Gevel Facade Fassade
800459	Profilé du pignon côté DROITE Hoekprofiel Gevel zijwand RECHTS Angle profile side wall RIGHT Winkelprofil Seitenwand RECHTS			1655	2	Pignon Gevel Facade Fassade
803626	Fondation du pignon (+ 2 barres verticales L=1190) Fundering gevel (+ 2 glasregels L=1190) Foundation facade (+ 2 glass lines L=1190) Grundmauer Fassade (+ 2 Glasdachlinies L=1190)			1509	2	Pignon Gevel Facade Fassade
800077	Barre verticale du pignon Glasregel Gevel Glas line facade Glasslinie Fassade			1643	4 + (2)	Pignon Gevel Facade Fassade
803609	Barre verticale du toit Glasregel Dak Glass roof line Glasdachlinie			802	4	Toit Dak Roof Dach
800256	Profilé verticale de la porte coulissante Verticaal deurprofiel Vertical door profile Vertikaler Türprofil			1612	2	La Porte Deur Door Tür
803607	Tirand du toit Treklat Dak Pull bar roof Ziehlatte Dach			1062	4	Toit Dak Roof Dach
800257	Profilé clique de la porte coulissante Clickprofiel deur Click profile door Klickprofil Tür			1485	1	La Porte Deur Door Tür
800262	Profilé U de la porte coulissante Onderloopregel deur Undergo rule door Unterlaufbar Tür			1475	1	La Porte Deur Door Tür

Piccolo						
<u>CONTENU DE LA BOITE 4 / INHOUD VAN DOOS 4</u>						
<u>CONTENT BOX 4 / INHALT BOX 4</u>						
<i>art_n°</i>	<i>F : Description</i> <i>E : Description</i>	<i>NL : Beschrijving</i> <i>D : Beschreibung</i>	<i>Section / Doorsnede</i> <i>Section / Abschnitt</i>	<i>Longuer / Lengte</i> <i>Length / Länge</i>	<i>Qté / Aantal</i> <i>Number / Anzahl</i>	<i>Utilisation / Gebruik</i> <i>Usage / Anwendung</i>
803627		Faîtière Nok Ridge Kamm		2243	1	Toit Dak Roof Dach
803628		Fondation de parois Fundering van de zijwand Foundation for side wall Gründung für Seitenwand		2243	2	Parois Zijwand Side panel Seitenwand
803629		Gauttière Goot Gutter Dachrinne		2243	2	Parois Zijwand Side panel Seitenwand
800451		Tirand du pignon Treklat gevel Pull bar facade Ziehlatte Fassade		1760	4	Pignon Gevel Facade Fassade
800452		Tirand de la parois Treklat zijwand Pull bar side panel Ziehlatte Seitenwand		1784	4	Parois Zijwand Side Panel Seitenwand

Piccolo	<u>CONTENU DU VISERIE</u> / <u>INHOUD VAN <i>BESLAGZAK</i></u>			
	<u>CONTENT SCREW BAG</u> / <u>INHALT BESCHLÄGETASCHE</u>			
<i>art_n°</i>	<i>F : Description</i> <i>NL : Beschrijving</i>	<i>E : Description</i> <i>D : Beschreibung</i>	<i>Qté</i> <i>Number</i> <i>Aantal</i> <i>Anzahl</i>	<i>Utilisation</i> <i>Usage</i> <i>Gebruik</i> <i>Anwendung</i>
800265	Viserie de la Lucarne Onderdelenzakje dakraam	Screw bag skylight Beschlägetasche Dachfenster	1	Lucarne Dakraam Skylight Dachfenster
800267	Viserie de la Porte Onderdelenzakje deur	Screw bag door Beschlägetasche Tür	1	La Porte Deur Door Tür
800274	40 x Boulons M6x10 40 x Bouten M6x10	40 x Bolts M6x10 40 x Schrauben M6x10	3	Montage Montage Assembly Montage
800275	40 x Ecrous M6 40 x Moeren M6	40 x Nuts M6 40 x Mutter M6	3	Montage Montage Assembly Montage
800277	12 x Boulons M6x16 12 x Bouten M6x16	12 x Bolts M6x16 12 x Schrauben M6x16	1	Montage Montage Assembly Montage
800035	Support du tube PVC Afvoerpijpklem	Wastepipe clamp Abflussrohr Klemme	2	Finition Afwerking Finishing Finishing
800040	Courbe PVC PVC Elleboog	PVC Elbow PVC Ellbogen	2	Finition Afwerking Finishing Finishing
800054	Bouchon de gouttière Gootafsluiter	Gutter seal Dachrinne Dichtung	2	Finition Afwerking Finishing Finishing

Beste Klant

Proficiat met de aankoop van uw serre. Door deze handleiding is geen technische voorkennis vereist. Doorneem alles stap per stap, zodat noodzakelijke onderdelen en handelingen voorbereid zijn.

Veiligheid en efficiëntie

Glas is zwaar, scherp en breekbaar. Een ladder is hoog en wankel. Aluminiumprofielen zijn soms lang en scherp. Wees voorzichtig als u niet dagelijks met deze grondstoffen werkt, kinderen blijven daarom beter uit de buurt. Veiligheidsschoenen, een veiligheidsbril en handschoenen kunnen hierbij helpen, bij de montage van glas zijn deze een must.

U kunt zich altijd een ACD montagekit aanschaffen.

Gereedschappen:

- * 2 sleutels met sleutelwijdte 10mm
- * een mes of een stevige schaar
- * een schroefmachine
- * een platte schroevendraaier
- * een waterpas
- * een spade
- * een touw of een meter
- * een ladder

Toebehoren verkrijgbaar in elke doe-het-zelf winkel:

- * kleurloze neutrale siliconekit
- * sneldrogende beton, om uw serre vast te verankeren

Weetjes

Boutgleuven zijn gleuven waar de kop van een bout in past en deze kan in laten glijden. Bijna elk profiel in deze serre bevat 1 of meerdere boutgleuven. Bij verbindingen met boutgleuven, steeds de profielen goed tegen elkaar drukken.

Wachtbouten zijn bouten die we in een gleuf schuiven als voorbereiding voor een latere montage, op een tiental centimeter van het profieleinde houden moeren ze voorlopig vast.

Een serre bestaat uit 2 gevels, 2 zijwanden en 1 dak.

Indien niet specifiek vermeld, worden steeds korte bouten (M6x10) gebruikt.

Advies

Gebruik steeds ALLE detailzichten als hulpmiddel voor het uitlijnen, uitrichten en positioneren van uw profiel.

Let op doorsnede en gaten.

De moeren enkel 2 toertjes op de bout draaien, pas na het doorlopen van de volledige pagina de bouten en moeren definitief aanspannen.

Chèr(e) olient(e).

Félicitations pour l'achat de votre serre. Grâce au présent manuel, aucune connaissance technique préalable n'est requise pour le montage. Suivez les différentes étapes afin de préparer les différents éléments et d'opérer les manipulations nécessaires.

Sécurité et efficacité

Le verre est lourd, coupant et fragile. Tenez également compte de la hauteur et de la mauvaise stabilité de l'échelle. Les profils en aluminium sont parfois longs et coupants. Soyez donc prudent si vous n'utilisez pas régulièrement ce genre de matériel ; gardez de préférence les enfants à distance. Chaussures de sécurité, lunettes de sécurité et gants peuvent être utiles et sont indispensables pour le placement du verre.

Outils :

- 2 clés de 10 mm
- Un couteau ou des grands ciseaux
- Un tournevis plat
- Une visseuse
- Un niveau
- Une bêche
- Une corde ou un mètre
- Une échelle

Matériaux disponibles dans tous les magasins de bricolage :

- Silicone neutre incolore
- Béton à prise rapide pour ancrer solidement votre serre

Bon à savoir

- Les rainures à boulon sont des rainures dans lesquelles s'adapte la tête d'un boulon. Quasiment tous les profils de cette serre possèdent 1 ou plusieurs rainure(s) à boulon.
- En cas de raccords avec les rainures à boulon, toujours bien comprimer les profils l'un contre l'autre.
- Les boulons d'arrêt sont des boulons à glisser dans une rainure, en préparation d'un montage ultérieur ; des écrous les tiennent provisoirement en place à une dizaine de centimètres de l'extrémité du profil.
- Une serre se compose de 2 pignons, de 2 parois latérales et d'un toit.
- Sauf mention spécifique, on utilise toujours des boulons courts (M6X10)

Conseil

Utilisez toujours toutes les vues détaillées comme aide pour aligner, centrer et positionner votre profil. Soyez attentif à la section et aux perforations.

Lorsque vous vissez les écrous sur les boulons, ne faites que 2 tours ; ne serrez définitivement les écrous sur les boulons qu'après avoir pris connaissance de la page dans son intégralité.

Dear Customer

Congratulations on the purchase of your greenhouse. Thanks to this manual, no technical foreknowledge is required for assembling the greenhouse. Reading through the manual step by step will allow you to prepare all necessary parts and acts for the assembly of your greenhouse.

Safety and Efficiency

Glass is heavy, sharp-edged and fragile. A ladder is high and unstable. Aluminium profiles are sometimes long and sharp-edged. So, be careful when you are not familiar with handling these materials. Therefore, it is better to keep children away during the assembly. Safety shoes, safety glasses and safety gloves may therefore be very useful and are essential when assembling glass.

Tools:

- 2x 10mm screw-wrenches
- Knife or solid scissors
- Star screwdriver (large type)
- Flat screw-driver (large type)
- Spirit level
- Shovel
- Rope or measuring rod min. 7 meters
- Ladder (self-standing)

Tools available in all D.I.Y.-shops:

- Colourless neutral silicone kit
- Quick-drying concrete to solidly anchor your greenhouse

Petty Facts

- Bolt slots are slots in which fits a bolt head. Nearly all profiles in this greenhouse have 1 or more bolt slots.
- In the event of bolt slot connections, always make sure that the profiles are closely pressed to one another.
- Stop bolts are bolts that we slide in a slot in preparation of further assembly; these bolts are temporarily retained by nuts at some 10cm of the profile end.
- A greenhouse consists of 2 façades (front and back), 2 sidewalls and a roof.
- Except when explicitly mentioned otherwise, short bolts (M6X10) are used.

Advice

Always use **ALL** detailed views as aid to align, line up and position your profile. Pay attention to section and perforations. When fixing the nuts on the bolts, only make 2 turns; only definitively tighten the bolts and nuts **after** having gone through the **entire** page.

Façade

Assemble the ridge plate with the bulges pointing downward, in the bolt slots.

ATTENTION: SEE PICTURE Page 1B: only with S1 and R2 greenhouse types: The corner profile roof (profile G for R2 greenhouses, profiles J & K for S1 greenhouses) has a little hole (Ø3); that profile must be assembled so that this little hole is situated at the side of the ridge .

You assemble 2 façades.

Stop Bolts

During the entire assembly **!10!** stop bolts are placed!!!

Sidewall + stop bolts

During the entire assembly **!2!** stop bolts are placed, for greenhouses with 7 & 8 windows, there are **!3!** stop bolts provided.

You assemble 2 sidewalls.

Assembly

You now have 2 façades and 2 sidewalls.

Slide the panels one into the other until the end, the stop bolts are immediately tightened firmly and definitively.

Roof

- First install the ridge (profile C) on top of the 2 façades and fix it definitively with the stop bolts.
- Greenhouses that are 7 & 8 windows long are provided with 2 glass rods (profile A) of each 2 stop bolts.
- Place the glass rods (profiles A) between the sidewall and the ridge you just put in place (profile C) .
- Assemble the traction strips (profiles B) to the ridge (profile C) in the corner and subsequently together with the glass rod (profile A) at the sidewall.

ATTENTION1 : the traction strips start from the façade in the ridge and go down to the gutter. (See detail pag drawing "ROOF")

ATTENTION2 : If you bought a ridge decoration, mount it on the ridge profile BEFORE mounting the ridge profile itself

Façade Supports

Only for greenhouses of types R3 , R4, S2 & S3.

The two façade supports are assembled between the façade and the ridge.

Supports

Only for greenhouses that are 7 & 8 windows long and R4 greenhouses.

Remove 2 glass rods from the sidewall having the same section as the glass rods of the roof in which the stop bolts are inserted. Place two stop bolts per profile. Reinstall the glass rods, but use an M6x16 bolt at the bottom.

Install two gutter supports between the sidewall and the roof with the stop bolts provided.

Also install a support in the ridge of the roof using the stop bolts provided.

Preparation of the Glass

Put the construction in its definitive place; upon installation of the glass the construction will be too heavy to move it easily.

For a smooth installation of the glass, we put the construction square and level.

Square by measuring from one corner to the other in both directions and by making both equal.

Level by bringing the 4 corners of the construction at the same level.

Glazing

Please work carefully and take all possible precautions for your safety and the safety of the other workers!

Façade:

-Clear glass is used as standard in the façades.

ATTENTION : First put in both façades the 2 triangle windows in place under the ridge.

-Attach rubber as fast as possible!!! For each of the windows!!!

-Do this for both façades.

It is not important with which rubber roll you start. Do not cut the rubber to length on beforehand.

Roof:

- The standard roof is equipped with matt glass; with the smooth side facing to the exterior of the greenhouse.
- Choose the position of the roof window; do not place these next to a façade.
- For the moment, do not place glass or rubber on this place where the roof windows will be installed.
- If several roof windows are provided: It is not possible to install 2 roof windows next to one another.
- Put the glass on top of the sidewall and slide it between the roof profiles in the upward direction, until it does not rest on the sidewall anymore.
- Pull the glass downward again in the provided slot. Leave a space where the roof window will be placed later on.
- After having placed all the roof window-panes, put the rubbers in place. The rubber is pressed on all roof profiles and on the top side of the façade to fasten the glass. Do not put rubbers on the profiles next to the roof window, as yet.
- The roof window opening is a place where you can easily press the rubbers **on the roof**.
- A handy roller and pressure movement make pressing easier.
- At the top, the rubber is slit in the ridge and at the bottom, it is cut off above the gutter, somewhat lower than the bottom side of the glass.

Glazing the Sidewalls

The standard sidewalls are equipped with clear glass. At the top, the glass fits in the slot provided to that end and at the bottom rests on the foundation between the same profiles as in the roof. At the top, the rubber is slit against the gutter and at the bottom it is cut off halfway the foundation. Repeat for the second sidewall.

Glazing the Façades

The standard façades are equipped with clear glass. 2 pieces of glass are placed on top of one another with a glass strip, putting the smallest side at the outside. Put the rubbers in place as soon as possible!!! For each glass pane!!! Do so for both façades. Do not put rubber around the door position. (**Remark : glass strip only for -H (example : R305H) greenhouses**)

Door

Open the iron work bag. The numbers of the detailed views indicate the assembly order. Tighten the assembly definitively.

The wheels on top of the door do not have a washer; at the bottom, the wheels have a washer, as indicated on the detailed views. The wheels are tightened by screwing them at 5cm from the side.

Silicone is used on both assembly profiles. Here, the silicone serves as sealer, avoiding that the profiles can slide. Slide the door on both assembly profiles. Then place the glass in the door and put the rubbers in place.

Install the handle on the inside panel of the door, halfway the vertical door profile. The handle also serves as door stop.

Cross Beam

Open the roof window iron work bag. The numbers of the detailed views indicate the assembly order. Tighten the assembly definitively. Install the elongated plates with the bulge in the bolt slot of the crossbeam.

Roof Window

The numbers of the detailed views indicate the assembly order. Put the rubbers of the profiles in place after installation of the glass.

Install the glass on top of the sidewall and slide it upward between the roof profiles until it does not rest on the sidewall anymore. Pull the glass downward in the provided slot. Press the crossbeam until it closely fits the underlying glass and assemble it definitively with the special assembly bolts. Put the rubbers in place on the two roof profiles, in the same way as you did for the rest of the roof.

Also put the rubber on the crossbeam, cut off the rubber diagonally so that it closely fits.

Press a piece of rubber in the round hole of the ridge to avoid the roof window from sliding.

To open the roof window, slide the round bar on the curl in the roof window and on the bolt in the crossbeam. If the roof window is not open, the round bar is put on the support.

Water Drainage

Install all parts with silicone to seal and to lock.

Anchors

Put the greenhouse level again accounting for the desired slope (stimulate water drainage). Support the entire greenhouse with ground until it is completely closed. For the anchors, dig a hole at the inside of the greenhouse, in each of the corners. Install the anchors with the stop bolts and fill the holes with concrete.

ATTENTION: Greenhouses of 7 or 8 windows long also have a centre anchor.

Window-Raiser: OPTIONAL

This is an **option**.

Make sure that the hole in the cylinder axis corresponds to the first hole in the tube.

Push the smallest pin with its straight rod through the holes. Make sure that the pin sticks through the tube.

Turn the cylinder completely in the round nut.

First disassemble the roof window; then, disassemble the crossbeam.

Slide 2 stop bolts in the bolt slot of the crossbeam.

Reinstall the crossbeam. Make sure that the crossbeam is pressed completely against the glass. Then reinstall the rubber on the crossbeam and have it fit closely to the side that is cut off diagonally.

The numbers of the detailed views indicate the assembly order. Tighten the assembly definitively.

Install the base plate firmly on the crossbeam with the two pre-mounted bolts.

Reinstall the roof window in its place and centre it.

Clamp the window-raiser base plate on the roof window tongue, using 2 bolts and a stainless steel plate.

Turning the cylinder determines the opening distance of the roof window at a specific temperature.

Additional Advice and Tips

- Insurance: it is recommended to inform your insurance broker on the installation of your greenhouse.
- Regularly check
 - o whether all bolts are still tightened
 - o whether the anchors (concrete and anchors) are still intact
 - o the position of the roof window
- Extra checks in times of bad weather
 - o Make sure that the window-raiser is locked in the hole and firmly clamps the roof window.
 - o Make sure that the door is firmly closed; if possible, lock it.
 - o Make sure there are no air splits under the foundation.
 - o During winter, remove snow from the greenhouse (weight).
- General rule: Make sure that the wind cannot enter your greenhouse.
- Tips for a good functioning of your greenhouse
 - o Regularly clean the gutters
 - o Regularly clean the condensation water gutters
 - o Clean the door threshold profile for smooth functioning of the door
 - o Regularly oil the wheels of the door for a smooth functioning
 - o Clean the glass

- Automatic window-raiser: during the winter period, remove the cylinder, oil it and store it in a warm place. You can always use the manual window-raiser. Do **not** use the automatic window-raiser and the manual window-raiser together.

Sehr geehrter Kunde!

Herzlichen Glückwunsch zu Ihrem neuen Gewächshaus! Diese Anleitung setzt keine technischen Vorkenntnisse voraus. Gehen Sie alles Schritt für Schritt durch, damit alle erforderlichen Teile in Reichweite liegen und Sie auf den nächsten Arbeitsschritt vorbereitet sind.

Sicherheit und Effizienz

Glas ist schwer, scharfkantig und zerbrechlich. Eine Leiter ist hoch und wacklig. Aluprofile sind manchmal lang und ebenfalls scharfkantig. Seien Sie vorsichtig, wenn Sie nicht täglich mit solchen Dingen arbeiten. Kinder sollten auf Abstand bleiben.

Sicherheitsschuhe, eine Schutzbrille und Handschuhe können hilfreich sein. Beim Einsetzen von Glas sind sie sogar unverzichtbar.

Arbeitsmittel:

- 2 Schlüssel mit 10 mm Schlüsselweite
- ein Messer oder eine robuste Schere
- Kreuzschraubendreher (groß)
- Schlitzschraubendreher (groß)
- Wasserwaage
- Spaten
- Seil oder Maßband mit einer Länge von mindestens 7 Metern
- Stehleiter

Zubehör, das Sie in jedem Baumarkt finden:

- farbloses, neutrales Silikon
- schnellhärtender Beton für die Verankerung Ihres Gewächshauses

Wissenswertes

- Schraubennuten sind Nuten, in die der Kopf einer Schraube passt. Nahezu jedes Profil dieses Gewächshauses hat 1 oder mehrere Schraubennuten.
- Bei Nutverbindungen müssen die Profile immer fest aneinander gedrückt werden.
- Warteschrauben sind Schrauben, die man zur Vorbereitung der späteren Montage in eine Nut schiebt. Sie werden in etwa 10 cm Abstand zum Profilende provisorisch durch Muttern festgehalten.
- Das Gewächshaus besteht aus 2 Giebelwänden, 2 Seitenwänden und 1 Dach.
- Soweit dies nicht anders angegeben ist, werden stets kurze Schrauben (M6x10) verwendet.

Tipp

Benutzen Sie immer **alle** Detailansichten als Hilfsmittel für die Fluchtung, Ausrichtung und Positionierung der Profile. Beachten Sie den Querschnitt und die Bohrungen.

Die Muttern dürfen nur zwei Umdrehungen weit auf die Schrauben gedreht werden. Erst **nachdem** die **ganze** Seite mit Schrauben bestückt ist, werden alle Schrauben und Muttern endgültig festgezogen.

Giebelwand

Montieren Sie das Firstblech mit den Ausbuchtungen nach unten in die Schraubennuten.

ACHTUNG: SIEHE FOTO pag 1B: Nur bei einem Gewächshaus vom Typ **S1** oder **R2**: Das Eckprofil des Dachs (Profil G für Gewächshaus R2, Profil J und K für Gewächshaus S1) hat eine kleine Loch ($\varnothing 3$). Dieses Profil ist so zu montieren, dass die kleine Loch an die Firstseite kommt.

Sie müssen 2 Giebelwände montieren.

Warteschrauben

Während der gesamten Montage werden **10 (!)** Warteschrauben eingesetzt!!!

Seitenwand + Warteschrauben

Während der gesamten Montage werden **2 (!)** Warteschrauben eingesetzt. Bei Gewächshäusern mit 7 oder 8 Seiten Länge sind es **3 (!)** Warteschrauben.

Sie müssen 2 Seitenwände montieren.

Zusammenbau

Sie haben jetzt 2 Giebelwände und 2 Seitenwände.

Schieben Sie die Paneele bis zum Anschlag ineinander. Die Warteschrauben werden sofort fest montiert und endgültig festgezogen.

Dach

- Setzen Sie zuerst den First (Profil C) auf die 2 Giebelwände und befestigen Sie diese endgültig mit den hierfür vorgesehenen Warteschrauben.

- Bei Gewächshäusern mit 7 oder 8 Scheiben Länge werden 2 Fenstersprossen (Profil A) mit jeweils 2 Warteschrauben versehen.

- Setzen Sie die Fenstersprossen (Profile A) zwischen die Seitenwand und den soeben montierten First (Profil C).

- Montieren Sie die Zugprofile (Profile B) in den Ecken an den First (Profil C) und dann zusammen mit der Fenstersprosse (Profil A) an die Seitenwand.

ACHTUNG1 : Die Zugprofile gehen von der Giebelwand im First aus und verlaufen abwärts zur Rinne.

(Ziehe Detail Seite Zeichnung "DACH")

ACHTUNG2 : Haben Sie eine Firstdekoration gekauft, montieren Sie diese **ERST** auf dem Firstprofil bevor Sie das Profil selbst montieren

Giebelwandstützen

Nur für Gewächshäuser vom Typ R3, R4, S2 und S3.

Die beiden Giebelwandstützen werden zwischen Giebelwand und First montiert.

Stützen

Nur für Gewächshäuser mit 7 oder 8 Scheiben Länge und für Gewächshäuser vom Typ R4.

Nehmen Sie 2 Glasriegel aus der Seitenwand desselben Abschnitts wie die Glasriegel des Dachs, in dem sich Warteschrauben befinden. Setzen Sie je Profil zwei Warteschrauben ein. Befestigen Sie erneut die Glasriegel, doch unten mit einer M6x16 Schraube.

Montieren Sie die zwei Rinnenstützen mit den hierfür vorgesehenen Warteschrauben zwischen die Seitenwand und das Dach. Setzen Sie auch eine Stütze mit den hierfür vorgesehenen Warteschrauben in den First des Dachs ein.

Vorbereitung des Scheibeneinbaus

Stellen Sie die Konstruktion an den endgültigen Standort. Nach dem Einbau der Scheiben ist die Konstruktion so schwer, dass sie kaum noch versetzt werden kann.

Die Scheiben lassen sich leichter einbauen, wenn die Konstruktion perfekt rechteckig und waagrecht steht.

Rechteckig ist die Konstruktion, wenn Sie in beide Richtungen von Ecke zu Ecke messen und beide genau gleich stellen.

Waagrecht ist die Konstruktion, wenn Sie die 4 Ecken der Konstruktion genau auf gleiche Höhe stellen.

Scheiben

Bitte arbeiten Sie vorsichtig und treffen Sie alle möglichen Sicherheitsvorkehrungen, damit weder Sie selbst noch Personen in Ihrer Nähe zu Schaden kommen.

Giebelwand:

- In die Giebelwände kommt serienmäßig Klarglas.
- **ATTENTION: Setzen Sie erst die 2 dreieckigen Scheiben unter dem First in die beiden Giebelwände ein.**
- Bringen Sie so schnell wie möglich Gummileisten an!!! An jeder Scheibe!!!

Es ist nicht wichtig mit welcher Gummi Rolle Sie anfangen. Schneiden Sie den Gummi nicht auf Länge im Voraus.

- Diese Schritte sind an beiden Giebelwänden auszuführen.

Dach:

- In das Dach wird serienmäßig Milchglas eingesetzt, wobei die glatte Seite nach außen kommt.
- Wählen Sie die Position des Dachfensters. Es darf nicht mit einer Giebelwand in Berührung kommen.
- Bringen Sie an dieser Stelle der Dachfenster vorläufig weder Scheiben noch Gummileisten an.
- Bei mehreren Dachfenstern dürfen niemals 2 Dachfenster direkt nebeneinander eingesetzt werden.
- Legen Sie die Scheibe auf die Seitenwand und schieben Sie sie zwischen den Dachprofilen nach oben, bis sie nicht mehr auf der Seitenwand ruht.
- Ziehen Sie die Scheibe wieder nach unten in die dafür vorgesehene Nut. Lassen Sie einen Freiraum offen, in den später das Dachfenster montiert wird.
- Wenn alle Scheiben in das Dach eingesetzt sind, werden die Gummileisten angebracht. Die Gummileisten werden auf alle Dachprofile und die Oberkante der Giebelwände gedrückt, um die Scheiben festzuhalten. Die Profile neben dem Dachfenster werden vorläufig noch nicht mit Gummileisten versehen.
- Die Dachfensteröffnung ist praktisch, um die Gummileisten im oberen Bereich festzudrücken.
- Geschicktes Rollen und Andrücken vereinfacht diesen Arbeitsgang.
- Die Gummileiste wird oben in den First geschoben und unten über der Rinne, etwas unterhalb der Scheibenunterkante, abgeschnitten.

Scheiben in den Seitenwänden

In die Seitenwände kommt serienmäßig Klarglas. Die Scheiben passen oben in die dafür vorgesehene Nut und ruhen unten auf dem Fundament zwischen den gleichen Profilen wie im Dach. Die Gummileisten werden oben gegen die Rinne geschoben und unten auf halber Höhe des Fundaments abgeschnitten. Diese Arbeitsschritte sind an beiden Seitenwänden auszuführen.

Scheiben in den Giebelwänden

In die Giebelwände kommt serienmäßig Klarglas. 2 Scheiben werden mit einem Glasstreifen aufeinander angebracht, wobei die kürzere Seite nach außen zeigt. Bringen Sie so schnell wie möglich Gummileisten an!!! An jeder Scheibe!!! Diese Arbeitsschritte sind an beiden Giebelwänden auszuführen. Die Türöffnung darf nicht verglast werden.

Bemerkung : Glasstreifen sind nur in -H (Beispiel : R305H) Gewächshaus verwendet.

Tür

Öffnen Sie nun die Tüte mit den Türbeschlägen. Die Nummern der Detailansichten geben die Reihenfolge an, in der sie zu montieren sind. Montieren Sie alles endgültig fest.

Die Räder oben an der Tür haben keinen Dichtungsring, unten wohl, wie auf den Detailansichten zu erkennen ist.

Die Räder werden 5 cm vom seitlichen Rand entfernt festgeschraubt.

Auf beiden Montageprofilen ist Silikon zu verwenden. Das Silikon sorgt dafür, dass sich die Profile nicht verschieben.

Schieben Sie die Tür auf die beiden Montageprofile. Setzen Sie anschließend die Scheibe in die Tür ein und bringen Sie die Gummileisten an.

Montieren Sie den Griff an der Innenseite auf halber Höhe des senkrechten Türprofils. Der Griff dient zugleich als Türstopper.

Querstrebe

Öffnen Sie nun die Tüte mit den Dachfensterbeschlägen. Die Nummern der Detailansichten geben die Reihenfolge an, in der sie zu montieren sind. Montieren Sie alles endgültig fest.

Bringen Sie die länglichen Platten mit der Ausbuchtung in der Schraubennut der Querstrebe an.

Dachfenster

Die Nummern der Detailansichten geben die Reihenfolge an, in der sie einzubauen sind. Bringen Sie nach dem Einsetzen der Scheiben die Gummileisten an den Profilen an.

Legen Sie die Scheibe auf die Seitenwand und schieben Sie sie zwischen den Dachprofilen nach oben, bis sie nicht mehr auf der Seitenwand aufliegt. Ziehen Sie die Scheibe wieder nach unten in die dafür vorgesehene Nut. Drücken Sie die Querstrebe fest an die darunterliegende Scheibe und montieren Sie diese endgültig mit den speziellen Montageschrauben. Versehen Sie die zwei Dachprofile genauso mit Gummiprofilen wie am restlichen Dach.

Bringen Sie auch Gummileisten an der Querstrebe an, wobei die Gummileiste schräg anzuschneiden ist, damit sie sauber anschließt.

Ein Stück Gummiband wird in den runden Hohlraum am Frist gedrückt, damit sich das Dachfenster nicht verschiebt.

Zum Öffnen des Dachfensters wird die runde Stange auf die Schnecke im Dachfenster und auf die Schraube in der Querstrebe geschoben. Wenn das Dachfenster nicht geöffnet ist, wird die runde Stange auf die dafür vorgesehene Halterung gelegt.

Wasserableitung

Montieren Sie zur Abdichtung und Sicherung alle Bauteile mit Silikon.

Verankerungen

Bringen Sie das Gewächshaus wieder in eine waagerechte Position oder in die gewünschte Neigung (für eine bessere Wasserableitung). Füllen Sie eventuelle Hohlräume unter dem Gewächshaus komplett mit Erde an, bis alles vollständig dicht ist. Legen Sie für die Verankerungen an jeder Ecke innen eine Senke an. Montieren Sie die Verankerungen mit den dafür vorgesehenen Warteschrauben und füllen Sie die Löcher mit Beton.

ACHTUNG: Gewächshäuser mit 7 oder 8 Scheiben Länge haben noch eine Zwischenverankerung in der Mitte einer jeden Seite.

Fensteröffner: OPTION

Dies ist eine **Option**.

Stellen Sie sicher, dass das Loch in der Achse des Zylinders mit dem ersten Loch in der Stange übereinstimmt.

Drücken Sie den kleineren Stift mit dem geraden Stäbchen durch die Löcher. Achten Sie darauf, dass der Stift die Stange durchquert.

Drehen Sie den Zylinder in der runden Mutter bis zum Anschlag.

Montieren Sie erst das Dachfenster aus, dann die Querstrebe. Schieben Sie 2 Warteschrauben in die Schraubennut der Querstrebe.

Bringen Sie die Querstrebe wieder an. Achten Sie darauf, dass die Querstrebe vollständig an der Scheibe anliegt. Anschließend bringen Sie wieder die Gummileiste an der Querstrebe an und achten Sie darauf, dass die Gummileiste mit der schräg angeschnittenen Seite wieder sauber anschließt.

Die Nummern der Detailansichten geben die Reihenfolge an, in der die Teile zu montieren sind. Montieren Sie alles endgültig fest.

Befestigen Sie den Sockel mit den beiden vormontierten Schrauben an der Querstrebe.

Setzen Sie das Dachfenster mittig wieder ein.

Klemmen Sie mithilfe von 2 Schrauben und einem Edelstahlblech den Sockel des Fensteröffners auf die Lasche des Dachfensters. Sie können den Zylinder drehen, um vorzugeben, wie weit das Dachfenster unter den jeweiligen Temperaturbedingungen geöffnet werden soll.

Weitere Hinweise und Tipps

- Versicherung: Es empfiehlt sich, Ihrem Versicherungsvertreter zu melden, dass Sie ein Gewächshaus besitzen.
- Regelmäßige Kontrollen:
 - o Kontrollieren Sie, ob alle Schrauben noch festgezogen sind.
 - o Kontrollieren Sie, ob Ihre Verankerung (Beton und Anker) noch intakt ist.
 - o Kontrollieren Sie die Stellung des Dachfensters.
- Zusätzliche Kontrollen bei besonders schlechtem Wetter:
 - o Stellen Sie sicher, dass der Öffner des Dachfensters im Schloss arretiert ist und das Dachfenster sicher fest sitzt.
 - o Stellen Sie sicher, dass die Tür richtig geschlossen ist, und verriegeln Sie möglichst die Tür.
 - o Stellen Sie sicher, dass unter dem Fundament keine Hohlräume entstanden sind.
 - o Verhindern Sie eine zu hohe Belastung durch aufliegenden Schnee.

- Allgemeine Regel: Stellen Sie sicher, dass kein Wind in Ihr Gewächshaus eindringen kann.
- Tipps zur einwandfreien Funktion Ihres Gewächshauses:
 - o Reinigen Sie regelmäßig die Rinnen.
 - o Reinigen Sie regelmäßig die Kondensrinnen.
 - o Reinigen Sie die untere Türführung, damit die Tür sich problemlos öffnen und schließen lässt.
 - o Damit sich die Tür problemlos öffnen und schließen lässt, sollten die Räder regelmäßig geölt werden.
 - o Reinigen Sie die Scheiben.
- Automatischer Fensteröffner: Entfernen Sie im Winter den Zylinder, um ihn zu ölen und an einem warmen Ort aufzubewahren. Sie können dann den manuellen Öffner benutzen. In keinem Fall dürfen Sie den automatischen und den manuellen Fensteröffner zusammen benutzen.

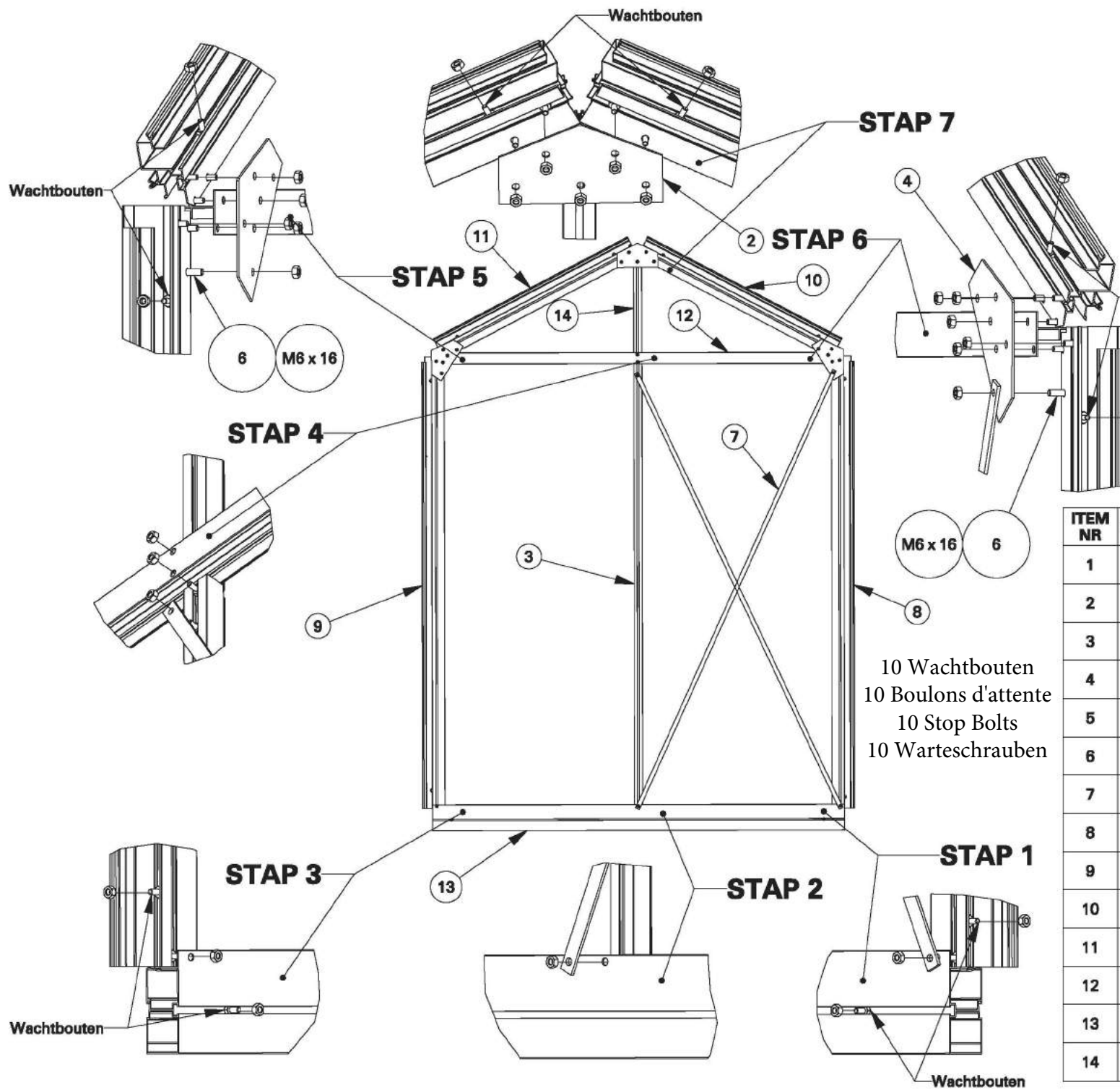

Voer de montage uit van STAP 1 t/m STAP 7. Tijdens de montage worden 10 wachtbouten geplaatst.

Exécutez le montage ETAPE 1 à 7. Les boulons d'arrêt sont placés pendant le montage.

Item Nr 2 monteren met de indrukkingen in het profiel
 Montez la partie '2' avec les protubérances vers le bas, dans les rainures à boulon des profils angulaires.

10 Wachtbouten
 10 Boulons d'attente
 10 Stop Bolts
 10 Warteschrauben

ITEM NR	ACD-Referentie	Aantal		
1	800033	34		Moer M6
2	800062	1		L = 150
3	800077	1		L = 1643
4	800100	2		L = 150
5	800103	32		Bout M6 x 10
6	800105	2		Bout M6 x 16
7	800451	2		L = 1758
8	800458	1		L = 1655
9	800459	1		L = 1655
10	803617	1		L = 802
11	803618	1		L = 802
12	803619	1		L = 1440
13	803626	1		L = 1509
14	803637	1		L = 355

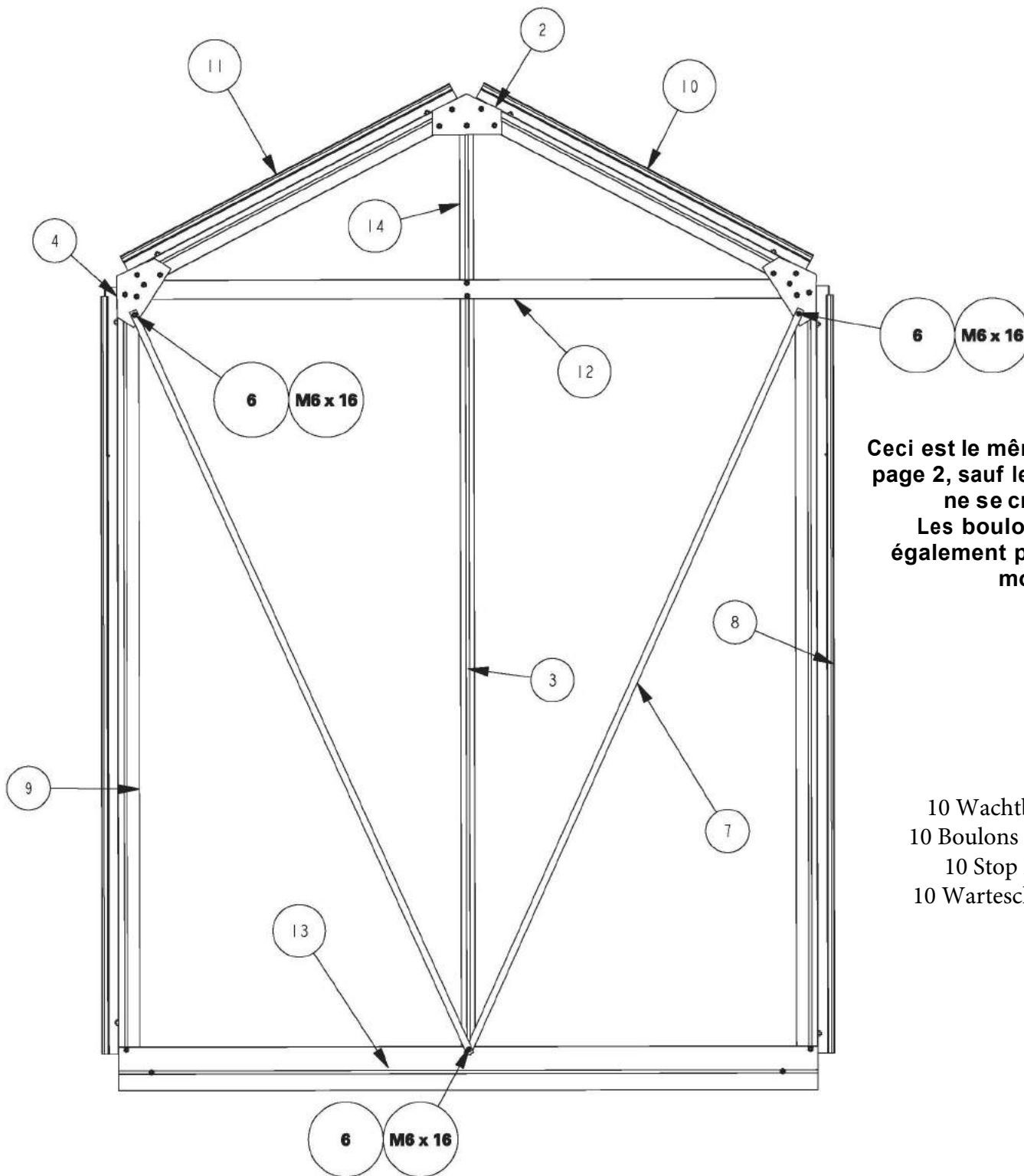

Dit is dezelfde montage als PAG 2, met uitzondering van de treklaten (Item Nr 7), die elkaar niet meer kruisen.

Ook hier worden 10 wachtbouten geplaatst.

Ceci est le même montage que la page 2, sauf les tiges (NO 7) qui ne se croisent plus.





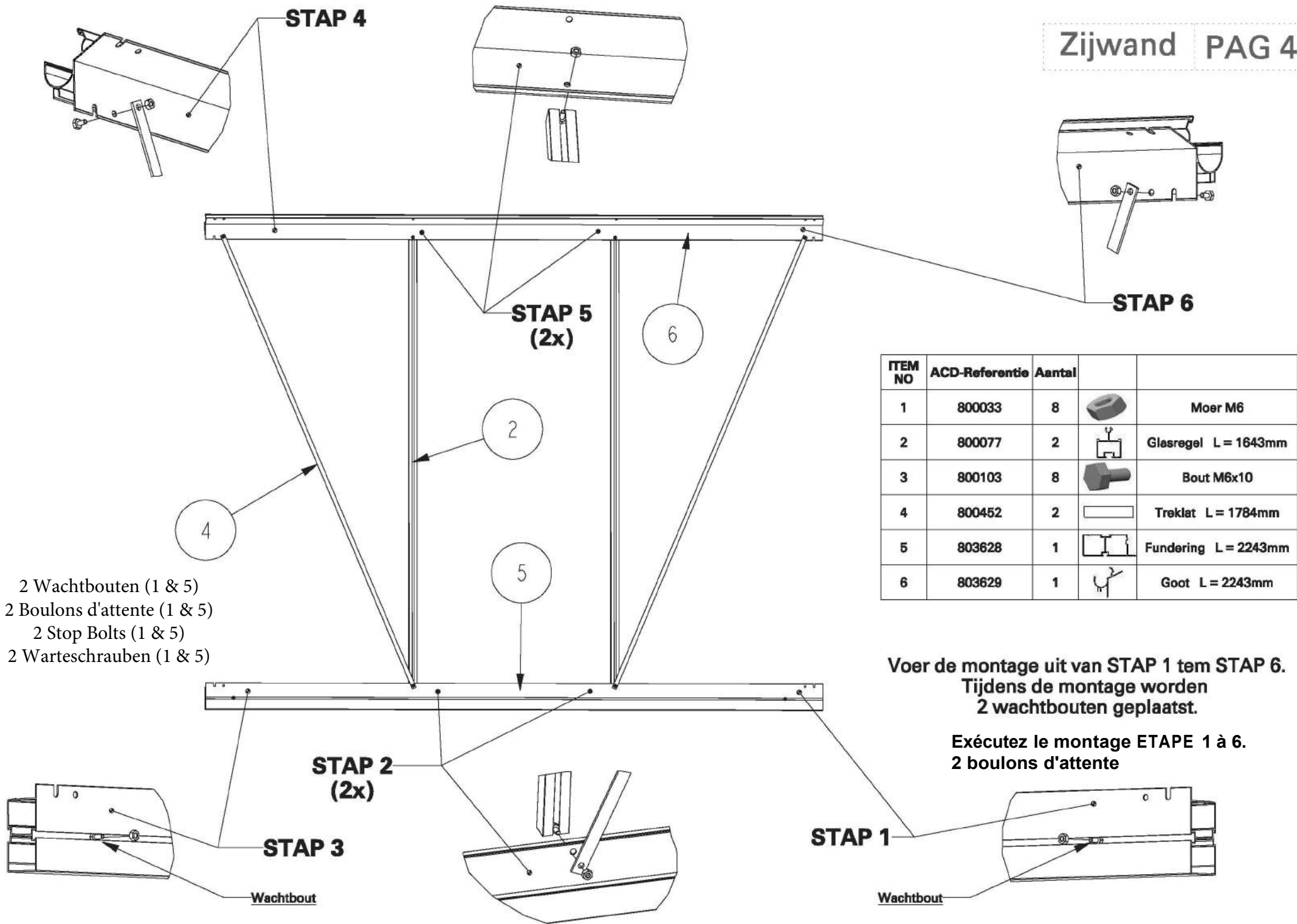

Les boulons d'arrêt sont également placés pendant le montage.

10 Wachtbouten
10 Boulons d'attente
10 Stop Bolts
10 Warteschrauben

ITEM NR	ACD-Referentie	Aantal
1	800033	32
2	800062	1
3	800077	1
4	800100	2
5	800103	29
6	800105	3
7	800451	2
8	800458	1
9	800459	1
10	803617	1
11	803618	1
12	803619	1
13	803626	1
14	803637	1



- 2 Wachtbouten (1 & 5)
- 2 Boulons d'attente (1 & 5)
- 2 Stop Bolts (1 & 5)
- 2 Warteschrauben (1 & 5)

ITEM NO	ACD-Referentie	Aantal		
1	800033	8		Moer M6
2	800077	2		Glasregel L = 1643mm
3	800103	8		Bout M6x10
4	800452	2		Treklat L = 1784mm
5	803628	1		Fundering L = 2243mm
6	803629	1		Goot L = 2243mm

Voer de montage uit van STAP 1 tem STAP 6.
Tijdens de montage worden
2 wachtbouten geplaatst.

Exécutez le montage ETAPE 1 à 6.
2 boulons d'attente

Wachtbout

Wachtbout

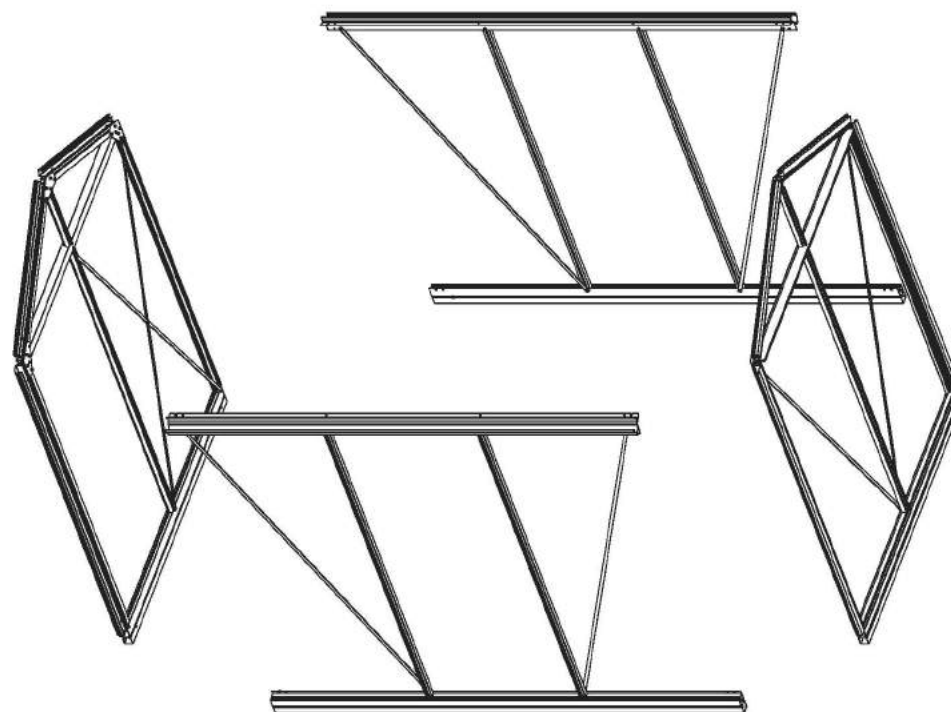
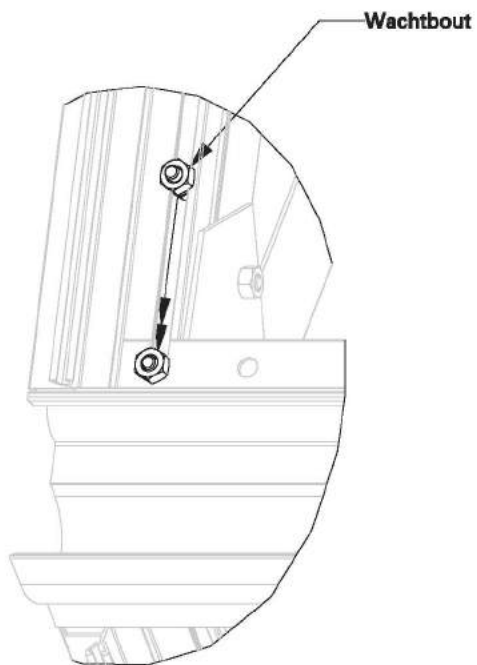

Fixez bien la plaque angulaire dans la gouttière.

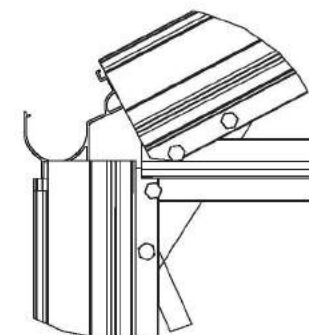

Hoekplaatje van de gevel GOED aansluiten in de goot

STAP 1

Schuif de panelen in elkaar tot het einde, de wachtbouten worden onmiddellijk vast gemonteerd en definitief aangespannen. (STAP 1 tem STAP 3) (4 x)

Glissez les panneaux l'un dans l'autre jusqu'au bout. Les boulons d'arrêt sont immédiatement montés et serrés définitivement. (ETAPE 1 à 3) (4 x)

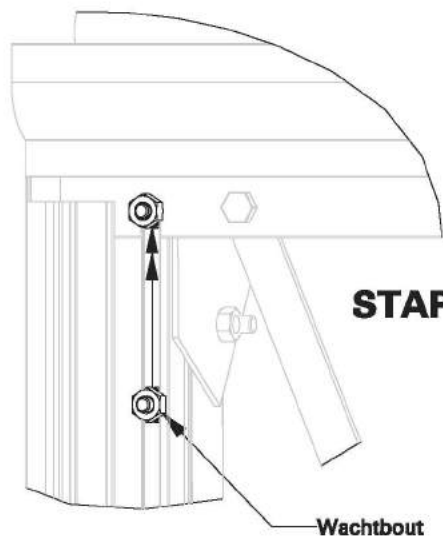

STAP 2

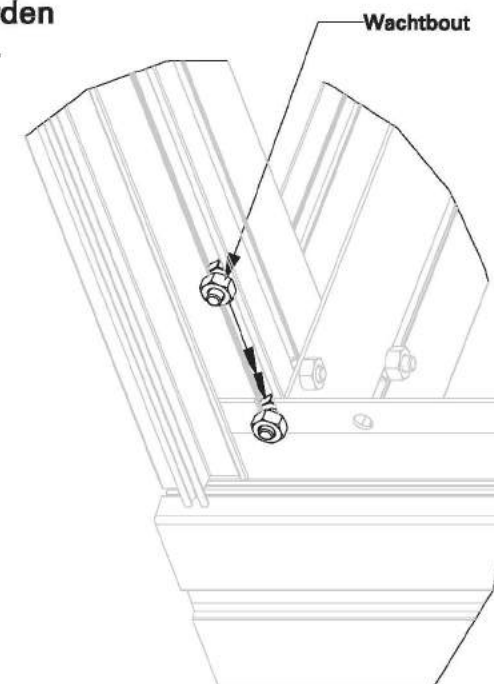
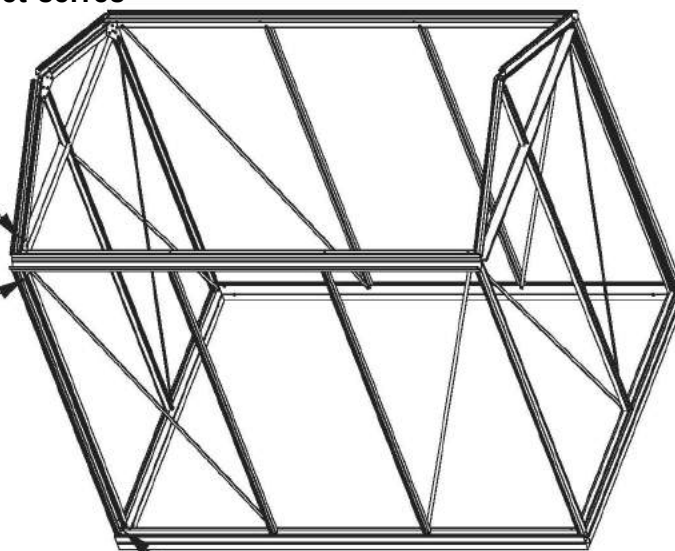

STAP 3



NL: Eerst de nokversiering monteren vooraleer de serre te monteren.

F: D'abord monter la décoration faitière avant de monter la serre.

E: Mount firstly the ridge decoration before mouting the greenhouse.

D: Montieren Sie zuerst die Dekoration des Kamms und anschliessend das Gewächshaus.

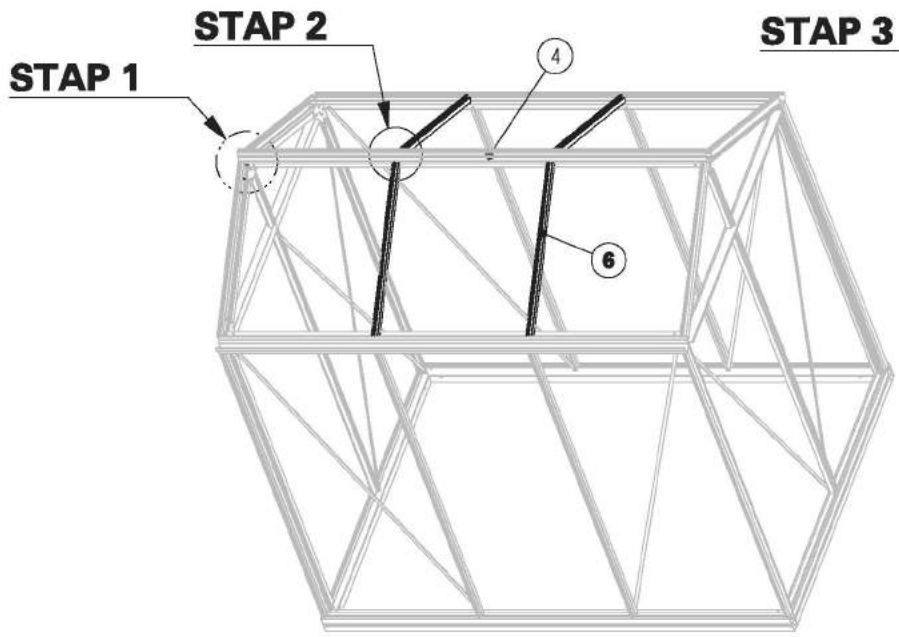

STAP 1

STAP 2

Plaats eerst de nok (Item Nr 4) bovenop de 2 gevels en bevestig deze definitief met de voorziene wachtbouten. (STAP 1)
Plaats de glasregels (Item Nr 6) tussen de zijwand en de net geplaatste nok. (STAP 2)

LET OP: Kocht u een nokversiering aan, gelieve deze dan te monteren op het nokprofiel vooraleer u het nokprofiel zelf monteert.

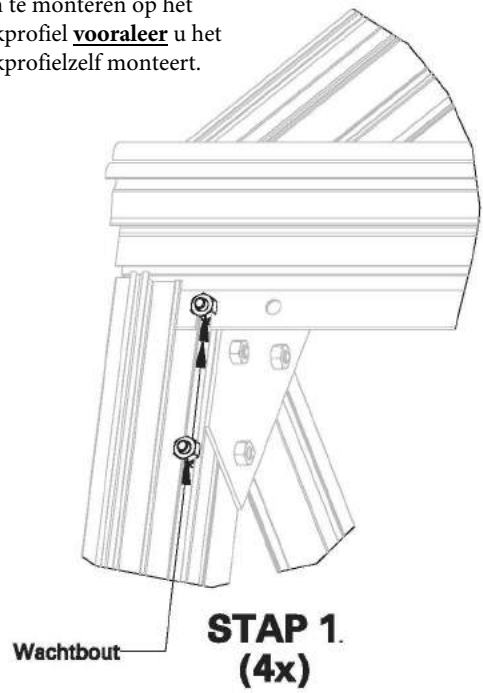

STAP 1. (4x)

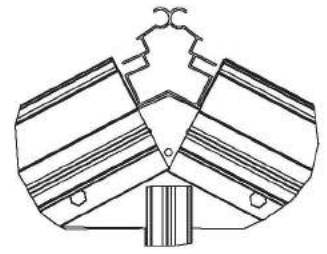

Nok in het midden op het nokplaatje van de gevel plaatsen

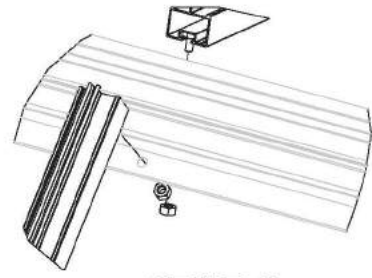

STAP 2 (4x)

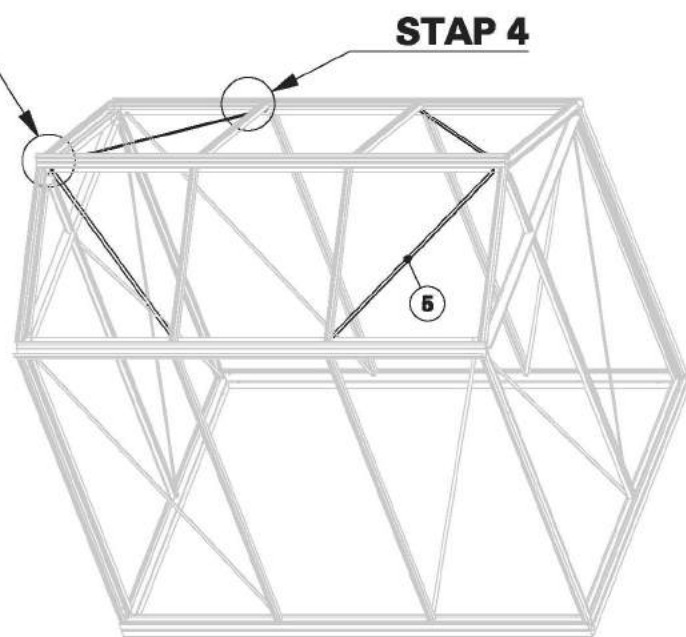

STAP 3

STAP 4

Monteer de treklaten (Item Nr 5) aan de nok (aan de kant van de gevel (STAP 3)) en vervolgens samen met de glasregels aan de goot. (STAP 4)

Placez d'abord la faite (partie '4') sur les deux pignons et fixez-la définitivement avec les boulon d'arrêt prévus. (ETAPE 1)
Placez les profils de verre (partie '6') entre la paroi latérale et la faite. (ETAPE 2)

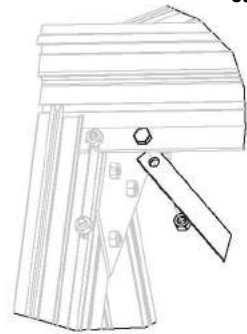

STAP 3 (4x)

Attention: Si vous avez acheté une décoration de faite, montez-la d'abord sur le profil de faite avant monter le profil même

Dak PAG 6

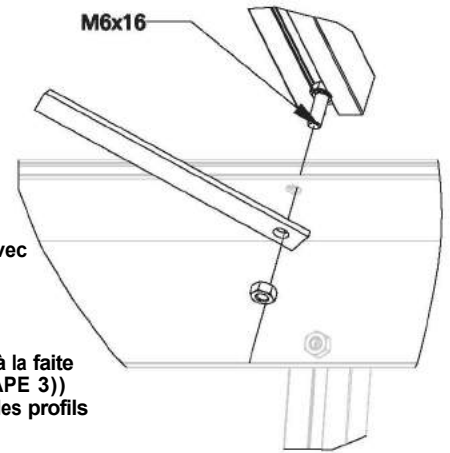
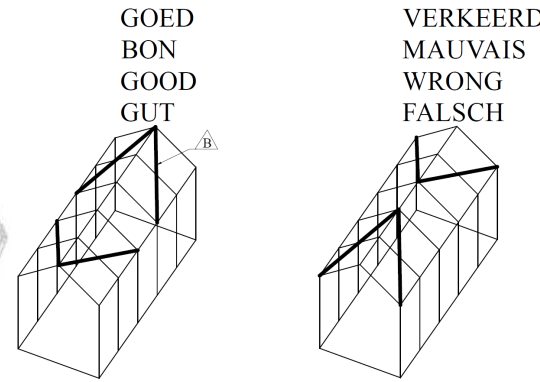

Montez les tiges (partie '5') à la faite (sur le côté du pignon (ETAPE 3)) et ensuite à la gouttière avec les profils de verre (ETAPE 4)

STAP 4 (4x)

ITEM NR	ACD-Referentie	Aantal		
1	800033	12		Moer M6
2	800103	8		Bout M6x10
3	800105	4		Bout M6x16
4	803627	1		Nok L = 2243
5	803607	4		Treklat L = 1062
6	803609	4		Glasregel L = 802

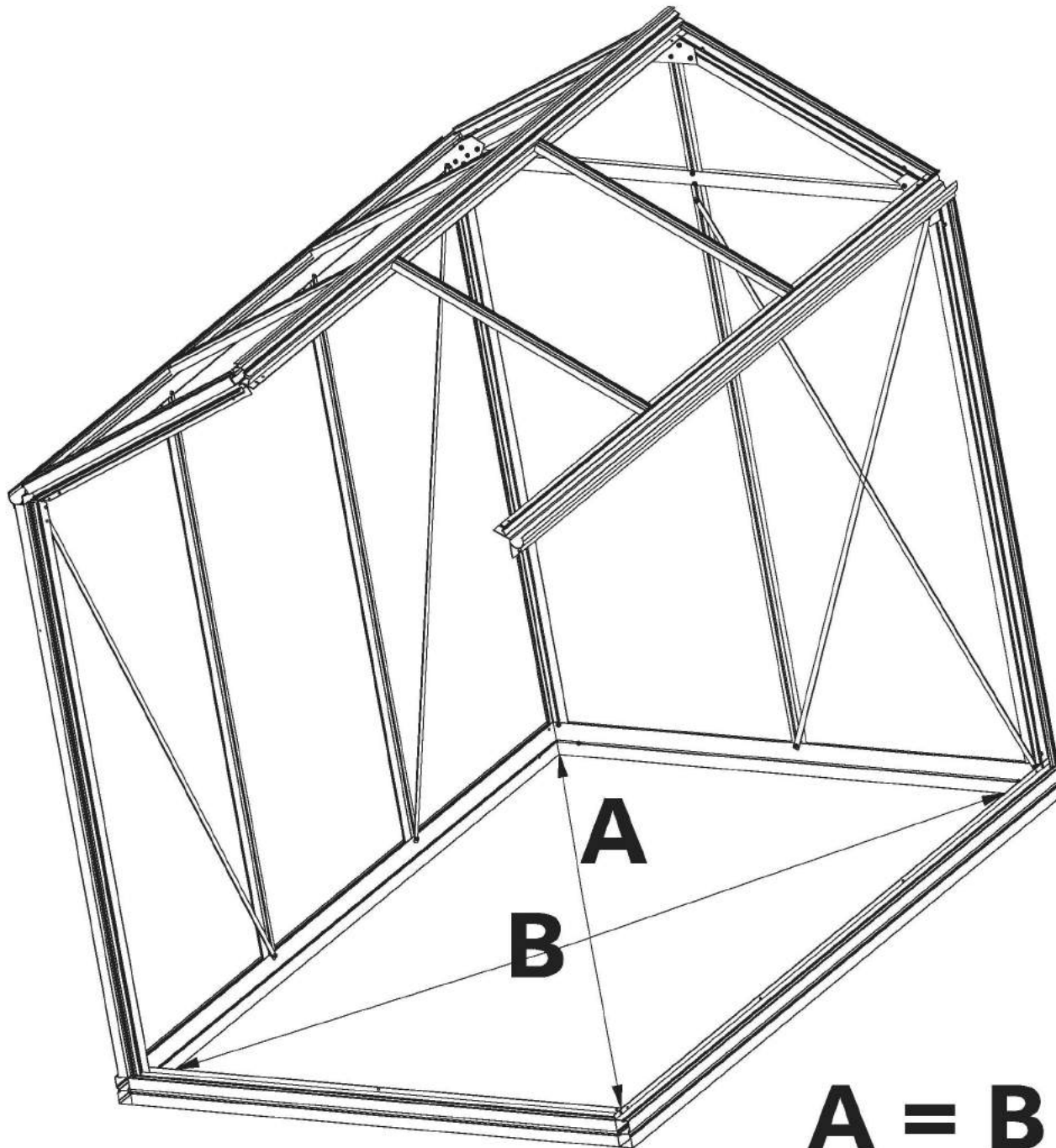

Plaats de constructie op een definitieve plaats, na montage van het glas wordt de constructie zwaar en moeilijk te verplaatsen.

Voor een gemakkelijke glasmontage zetten we de constructie haaks en waterpas.

Haaks door van hoek tot hoek te meten in beide richtingen en beide gelijk te maken. ($A = B$)

Waterpas door de 4 hoeken van de constructie op een gelijk niveau te brengen.

Positionnez la structure à sa place définitive car une fois le vitrage monté, la serre sera lourde et difficile à déplacer.

Pour un placement aisé des vitres, la structure doit être de niveau et perpendiculaire.

Vérifiez la perpendicularité en mesurant de coin à coin dans chaque direction et en rectifiant si nécessaire.

Pour mettre la structure de niveau, placer les 4 coins à la même hauteur.

ATTENTION:

Put first windows EQ

ATTENTION:

Setzen sie erst die Scheiben EQ

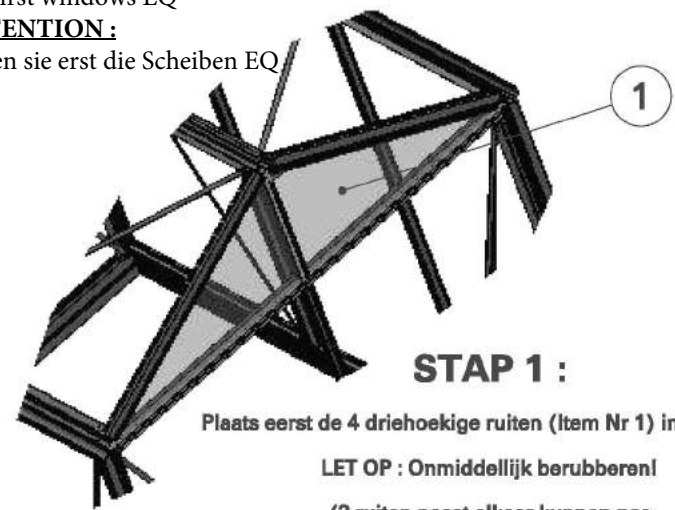

STAP 1 :

Plaats eerst de 4 driehoekige ruiten (Item Nr 1) in de gevels

LET OP : Onmiddellijk berubberen!

(2 ruiten naast elkaar kunnen pas berubberd worden als beide geplaatst zijn)

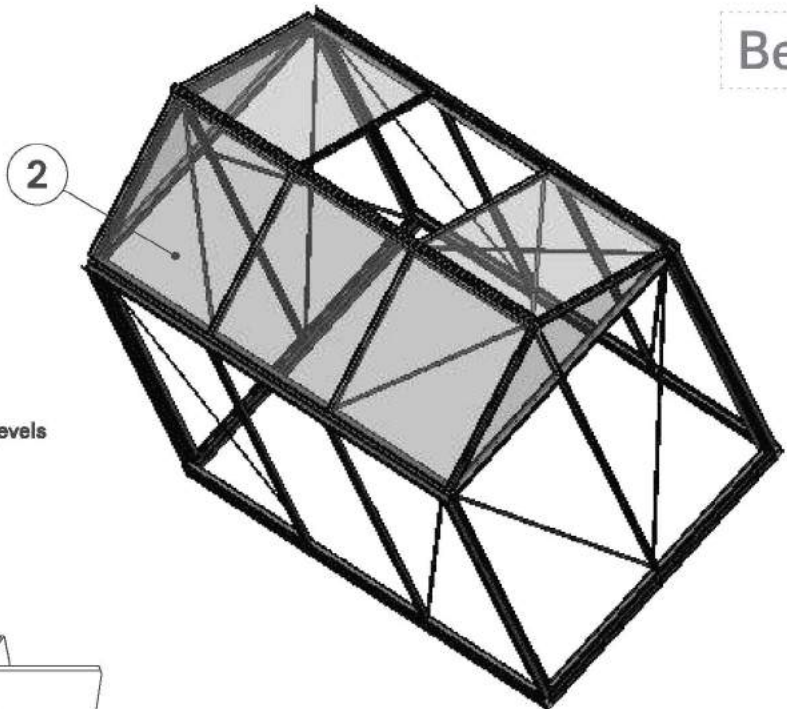

STAP 2 :

Plaats de ruiten (Item Nr 2) met de gladde kant naar buiten in het dak (structuurkant naar de binnenkant), dit doe je door de ruit op de boord van de goot te leggen, tussen 2 dakregels en deze dan in één trek in de nok te duwen, daarna trek je de ruit iets terug in de gleuf van de goot (Zie detail B). Je kiest een positie, NIET naast een gevel, waar je later het dakraam wilt monteren, daar plaats je geen ruit. Berubber alle ruiten, ook waar de opening is voorzien voor het dakraam.

Detail A

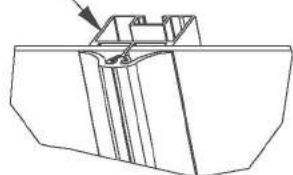

Het rubber dat je op de ruiten in het dak legt, moet tot tegen de nok komen en moet aan de andere kant een 5-tal cm langer dan de glasregel afgeknipt worden. (zie tekening hieronder)

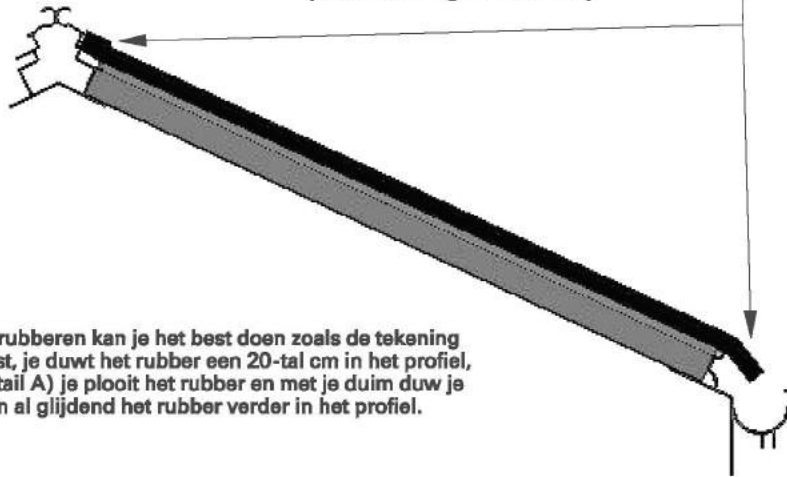

Het berubberen kan je het best doen zoals de tekening hiernaast, je duwt het rubber een 20-tal cm in het profiel, (zie detail A) je plooit het rubber en met je duim duw je dan al glijdend het rubber verder in het profiel.

DETAIL B

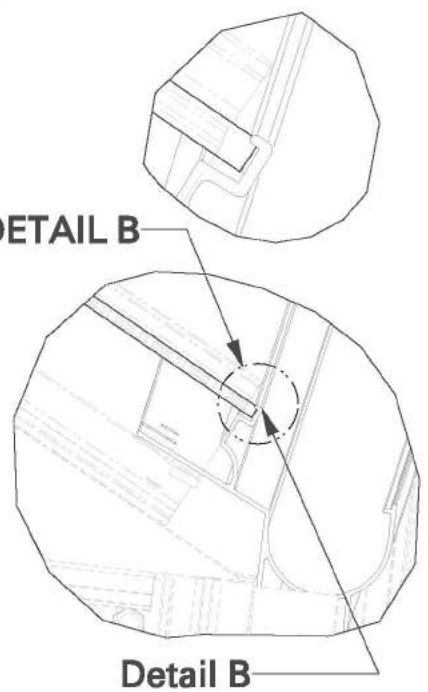

WEES VOORZICHTIG, U WERKT MET GLAS

ITEM NR	ACD-Referentie	Aantal		
1	EQ	4		745 x 390
2	BF	5		817 x 730

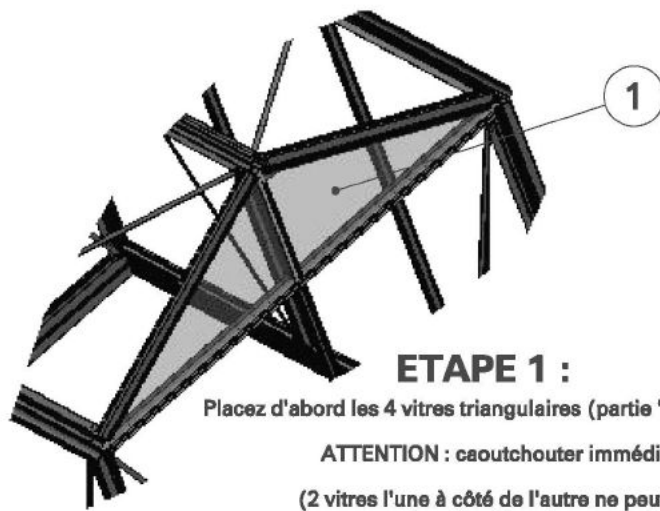

ETAPE 1 :

Placez d'abord les 4 vitres triangulaires (partie '1') dans les pignons.

ATTENTION : caoutchouter immédiatement!

(2 vitres l'une à côté de l'autre ne peuvent qu'être caoutchoutés si les deux sont placées)

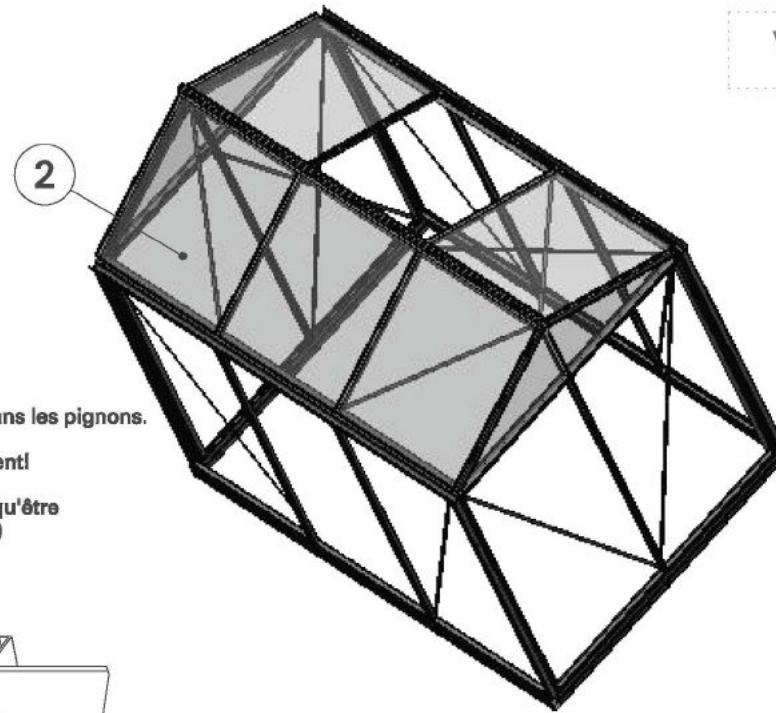

ETAPE 2 :

Placez les vitres (partie '2') avec la face lisse vers l'extérieur dans le toit, en plaçant la vitre sur le bord de la gouttière entre deux profils de toit et puis, poussez-la en un trait dans la faîte. Ensuite, tirez la vitre un peu vers le bas dans la rainure prévue de la gouttière. (Voir détail B).

Choisissez la position de la lucarne ; ne PAS placer celle-ci contre un pignon. Ne prévoyez pas de verre à l'emplacement de la lucarne.

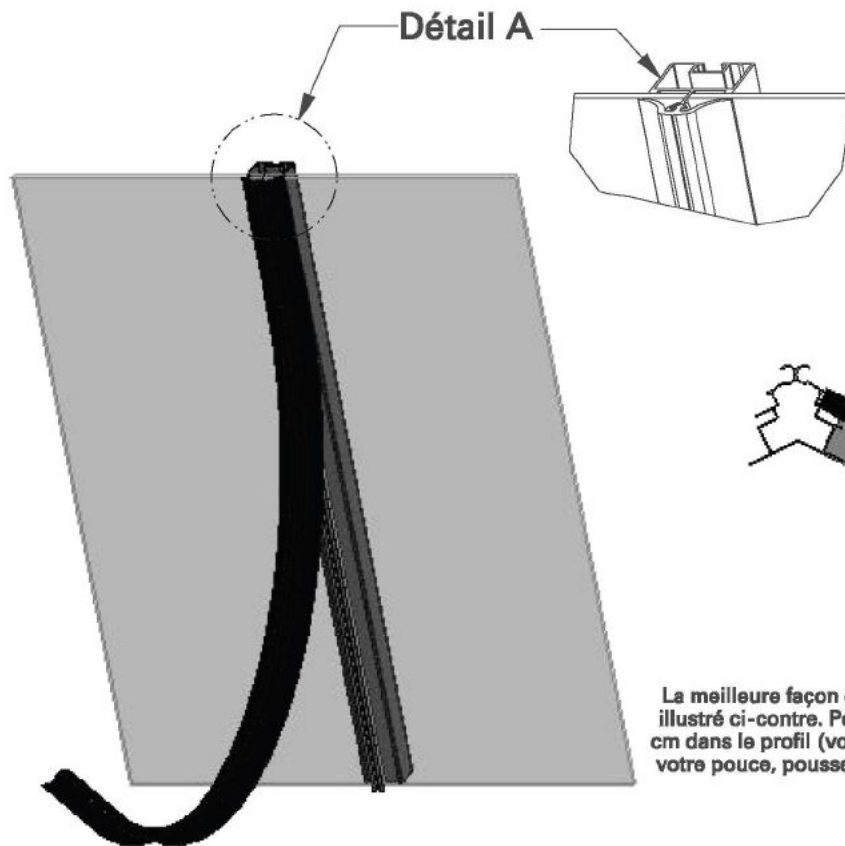

Détail A

Le caoutchouc que vous mettez sur les vitres du toit, doit être glissé vers le haut dans la faîte et coupé 5 cm en dessous des profils de verre (voir dessin ci-dessous)

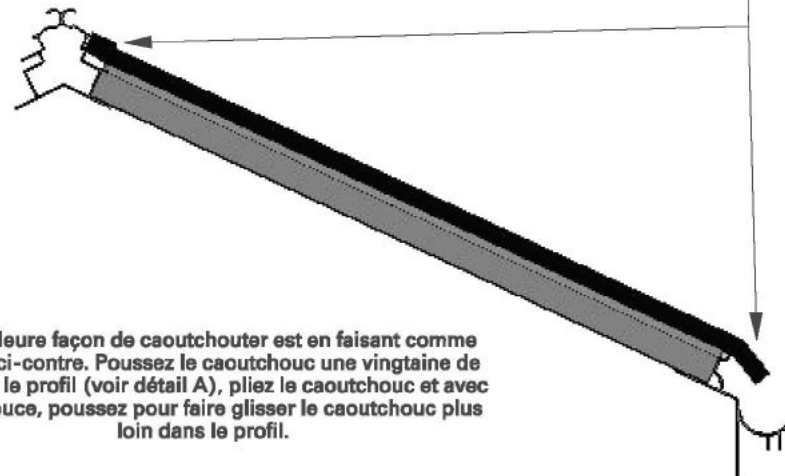

La meilleure façon de caoutchouter est en faisant comme illustré ci-contre. Poussez le caoutchouc une vingtaine de cm dans le profil (voir détail A), pliez le caoutchouc et avec votre pouce, poussez pour faire glisser le caoutchouc plus loin dans le profil.

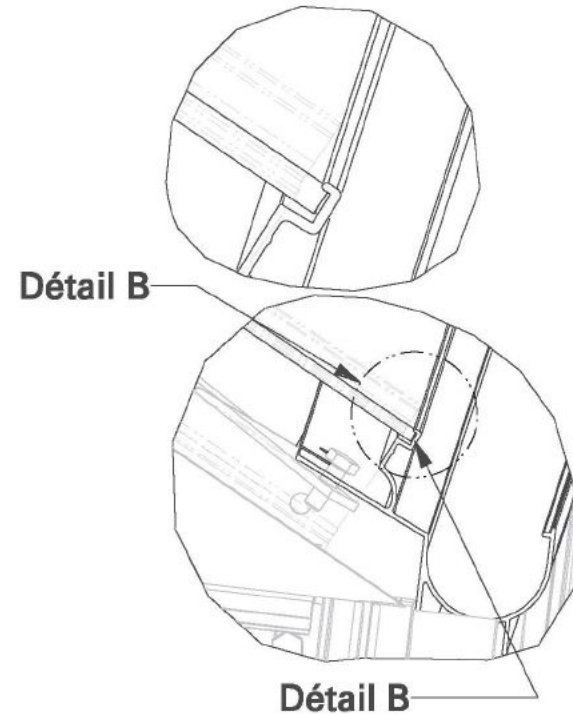

Détail B

Détail B

SOYEZ PRUDENT, VOUS TRAVAILLER AVEC DU VERRE

PARTIE	Référence ACD	Qté		NOTE
1	EQ	4		745 x 390
2	BF	5		817 x 730

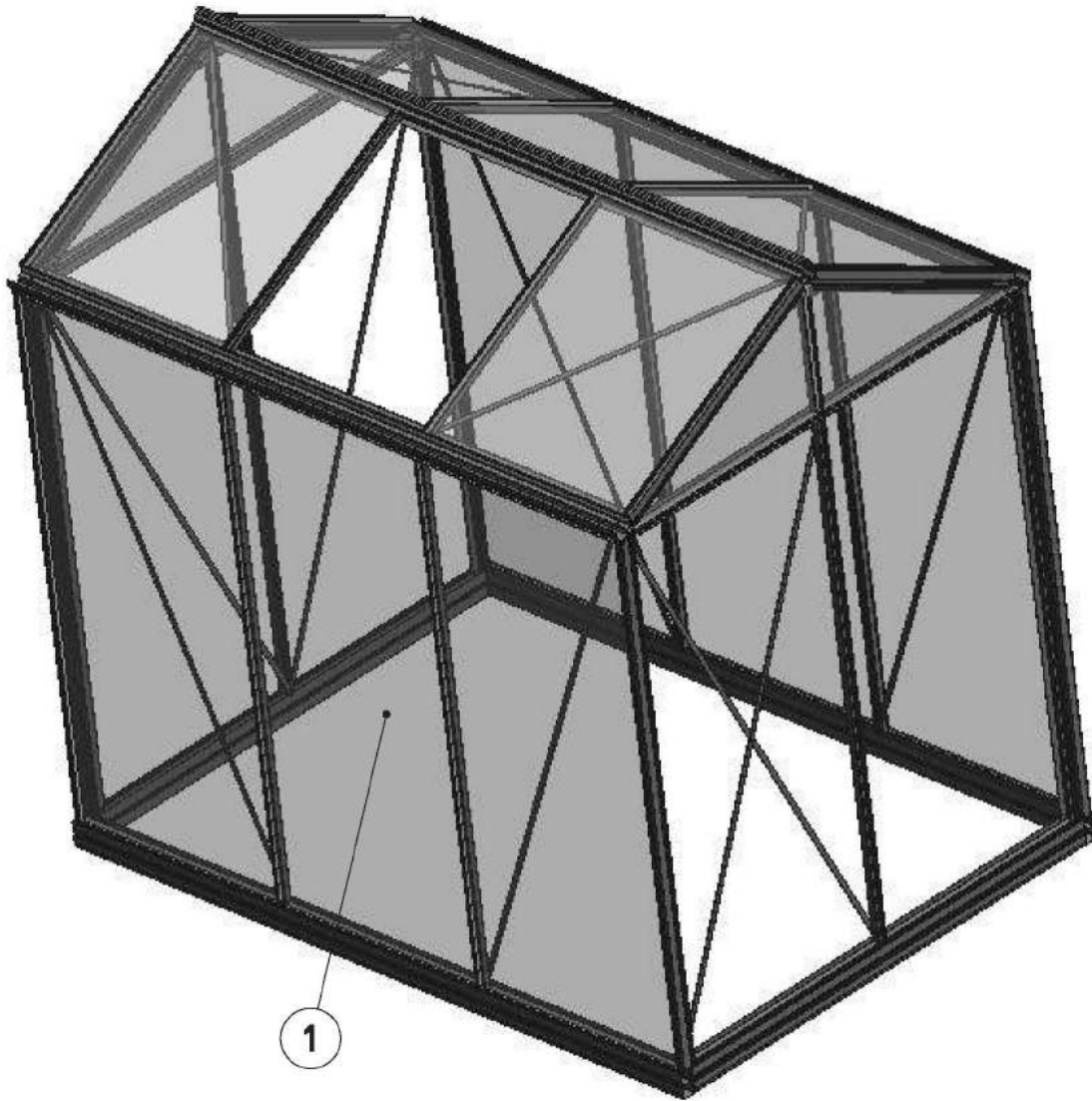

Plaats de ruiten (Item Nr 1) in de zijkanten, dit doe je door de bovenkant van de ruit eerst in de gleuf van de goot te plaatsen om deze daarna naar te zetten op de fundering.

Na het plaatsen van één raam onmiddellijk de zijkant aan de hoek berubberen. Na het plaatsen van de 2e ruit, deze glasregel onmiddellijk berubberen. U voert dit zo uit tot alle ramen geplaatst en berubberd zijn.

Het rubber moet bovenaan tot tegen de goot geplaatst worden en onderaan een 2-tal cm over de fundering (zie tekening hiernaast)

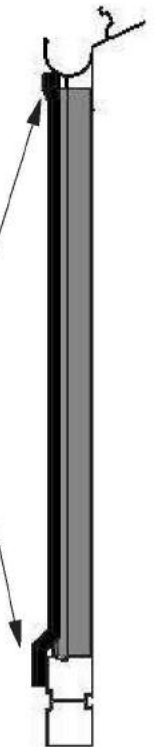

WEES VOORZICHTIG, U WERKT MET GLAS

ITEM NR	ACD-Referentie	Aantal		
1	AA	6		1650 x 730

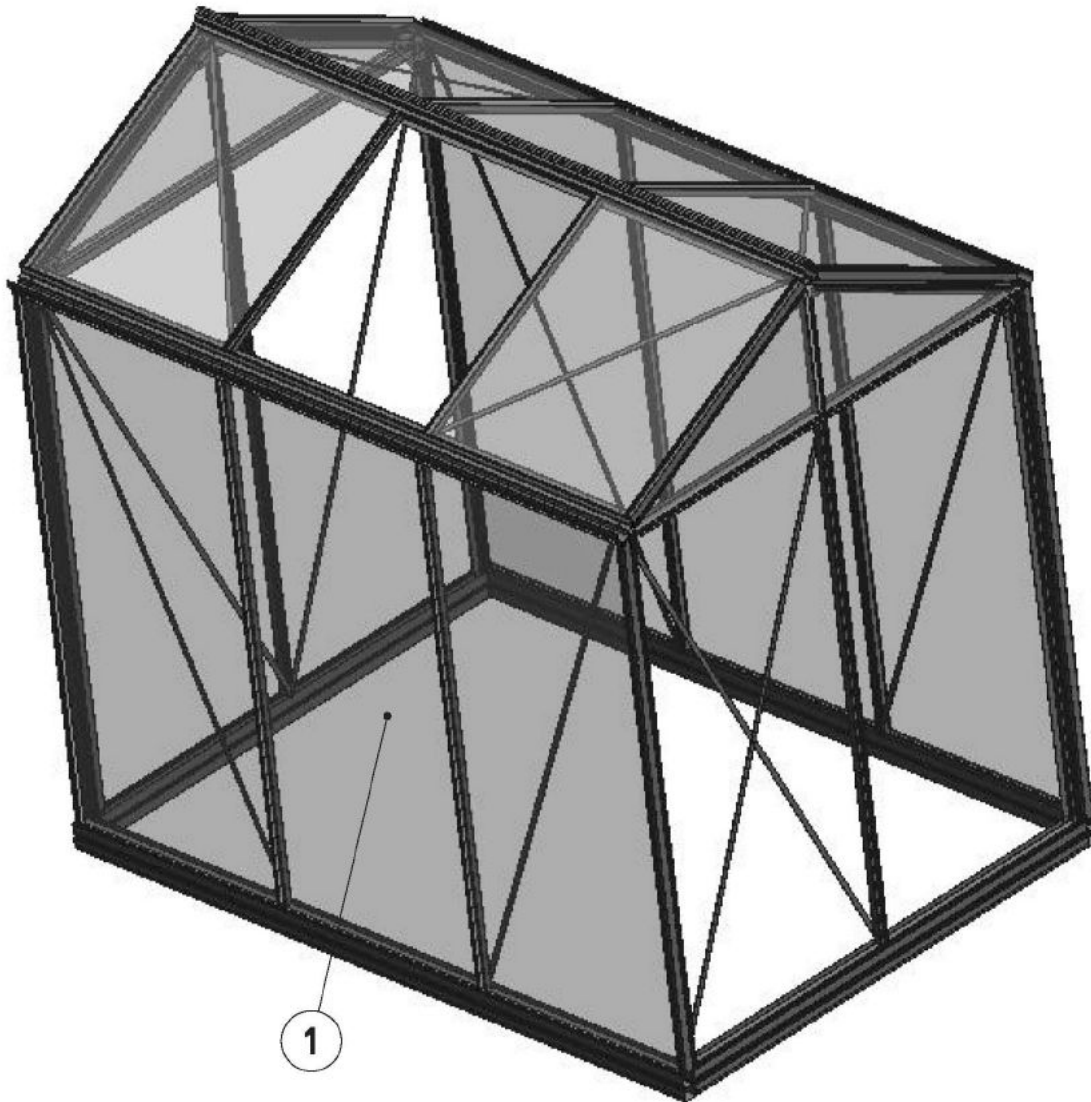

Placez les vitres (partie '1') dans les parois latérales. Le vitrage se glisse dans la rainure prévue de la gouttière et vient reposer en bas sur l'embase.

Après le placement de la première vitre, caoutchoutez le côté au coin. Après le placement de la 2ième vitre, caoutchoutez immédiatement le profil de verre. Répétez le procédé jusqu'à ce que toutes les vitres soient caoutchoutées.

Placez le caoutchouc jusqu'à la gouttière et coupez-le 2 cm en dessous de l'embase. (voir dessin ci-contre)

ATTENTION : Le caoutchouc du côté de la porte doit être coupé jusqu'à l'embase, mais ne peut pas être plus long.

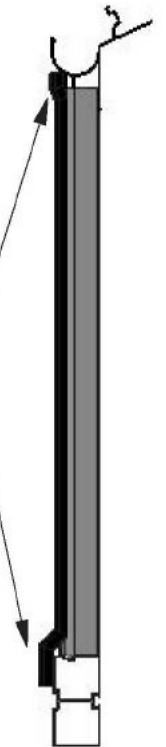

SOYEZ PRUDENT, VOUS TRAVAILLER AVEC DU VERRE

PARTIE	Référence ACD	Qté		NOTE
1	AA	6		1650 x 730

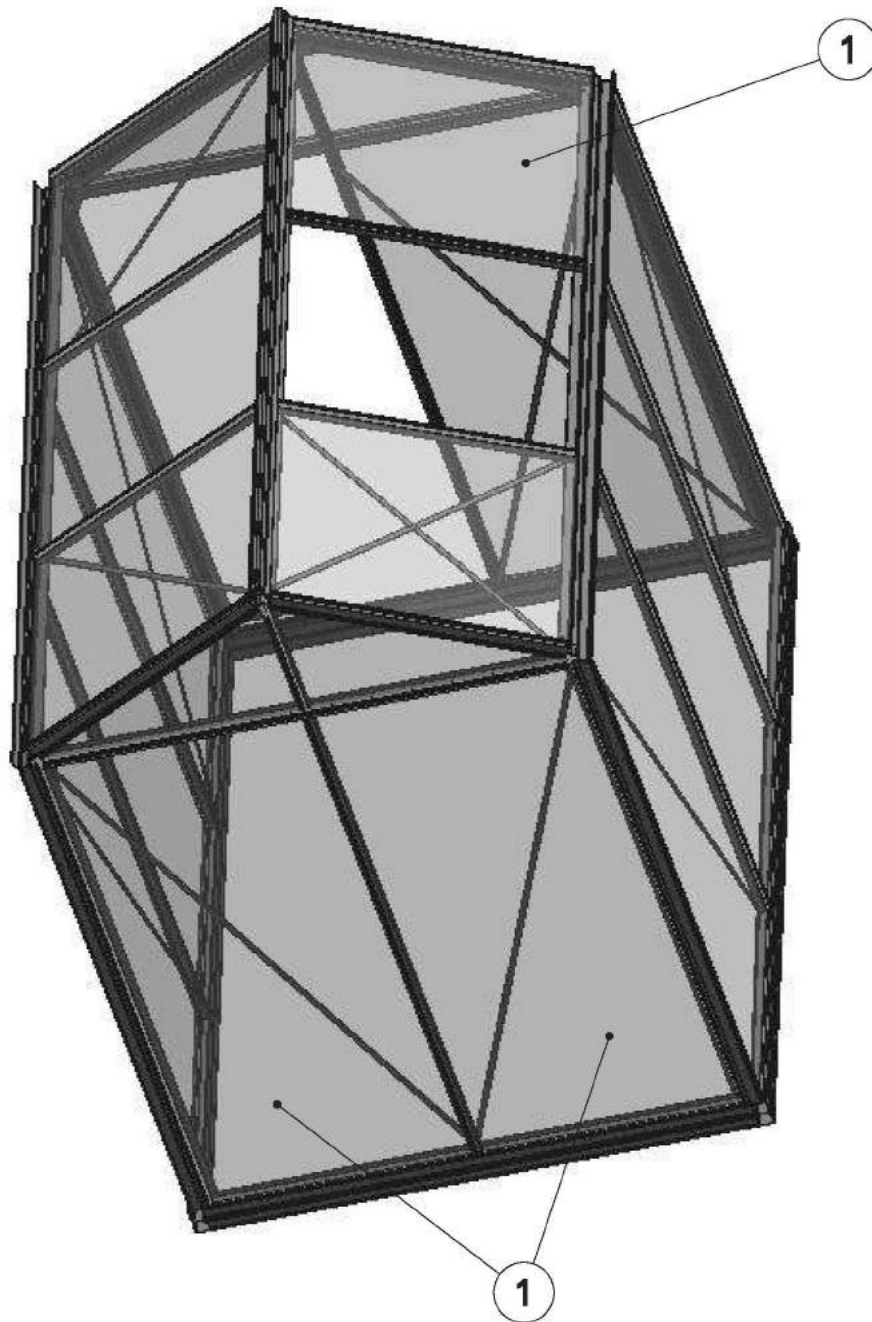

Plaats de ruiten (Item Nr 1) in de gevels, dit doe je door de bovenkant van de ruit eerst in de gleuf van het T-profiel te plaatsen om deze daarna neer te zetten op de fundering.

Na het plaatsen van één raam onmiddellijk de zijkant aan de hoek berubberen.
 Na het plaatsen van de 2e ruit, deze glasregel onmiddellijk berubberen.
 U voert dit zo uit tot alle ramen geplaatst en berubberd zijn.

Het rubber moet bovenaan tot tegen het T-profiel geplaatst worden en onderaan een 2-tal cm over de fundering (zie tekening hiernaast)

LET OP : aan de kant van de deur moet het rubber tot tegen de fundering afgesneden worden, NIET langer.

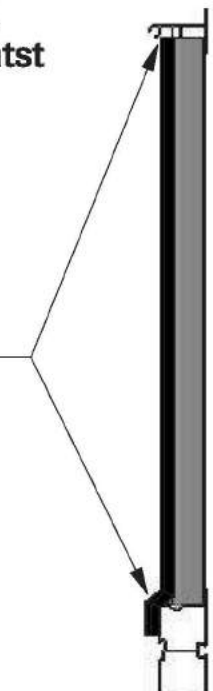

WEES VOORZICHTIG, U WERKT MET GLAS

ITEM NR	ACD-Referentie	Aantal		NOTA
1	AA	3		1650 x 730

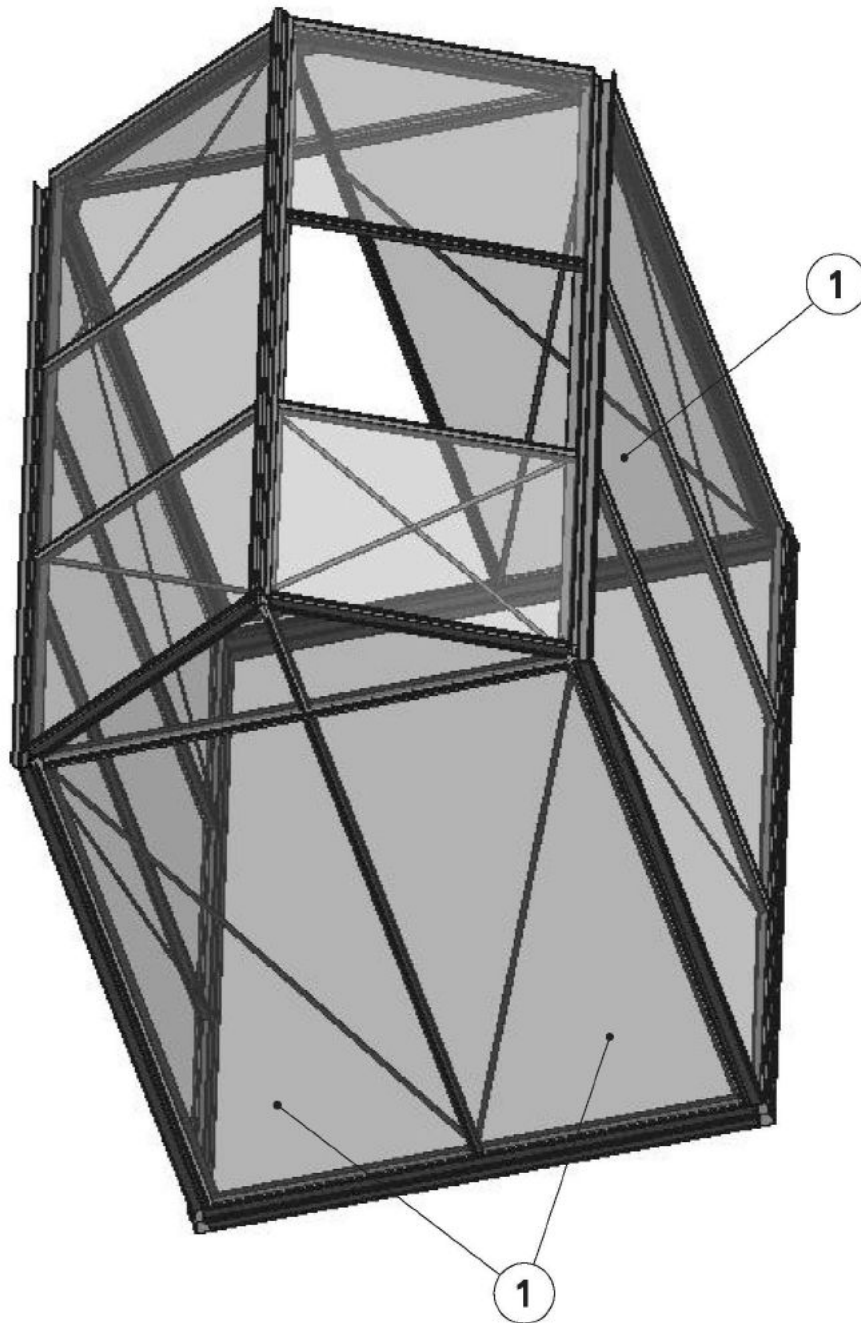

Placez les vitres (partie '1') dans les pignons.
Le vitrage se glisse dans la rainure prévue du profil T et vient reposer en bas sur l'embase.

Après le placement de la première vitre,
caoutchoutez le côté au coin. Après le
placement de la 2^{ème} vitre, caoutchoutez
immédiatement le profil de verre.
Répétez le procédé jusqu'à ce que toutes
les vitres soient caoutchoutées.

Placez le caoutchouc jusqu'au profil T
et coupez-le 2 cm en dessous de
l'embase.
(voir dessin ci-contre)

ATTENTION : Le caoutchouc du côté
de la porte doit être coupé jusqu'à
l'embase, mais ne peut pas être plus long.

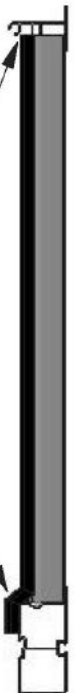

SOYEZ PRUDENT, VOUS TRAVAILLER AVEC DU VERRE

PARTIE	Référence ACD	Qté		NOTE
1	AA	3		1650 x 730

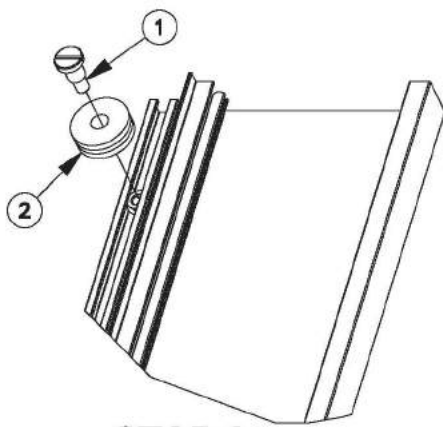
**STAP 1:**

U monteert eerst de wieltjes in het bovenpaneel van de deur. Deze wieltjes monteert u op een 5-tal cm van de kant, aan beide zijden 1 wieltje. (Het paneel met de sticker is de boven zijde)

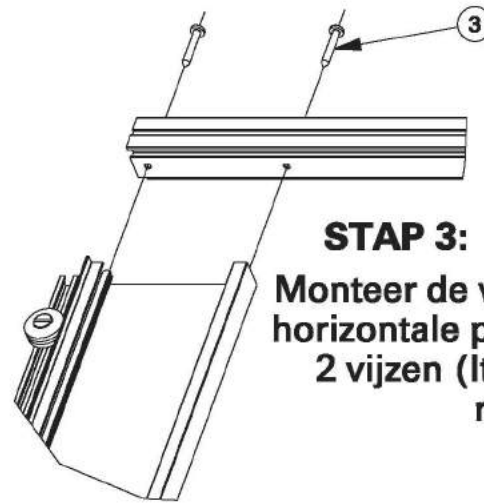
**STAP 3:**



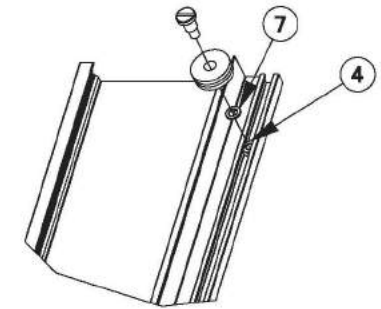

Monteer de verticale profielen (Item Nr 6) aan de horizontale profielen (Item Nr 5) aan de hand van 2 vijzen (Item Nr 3) aan elke hoek. Let op de richting van de profielen. (Zie detail 1)

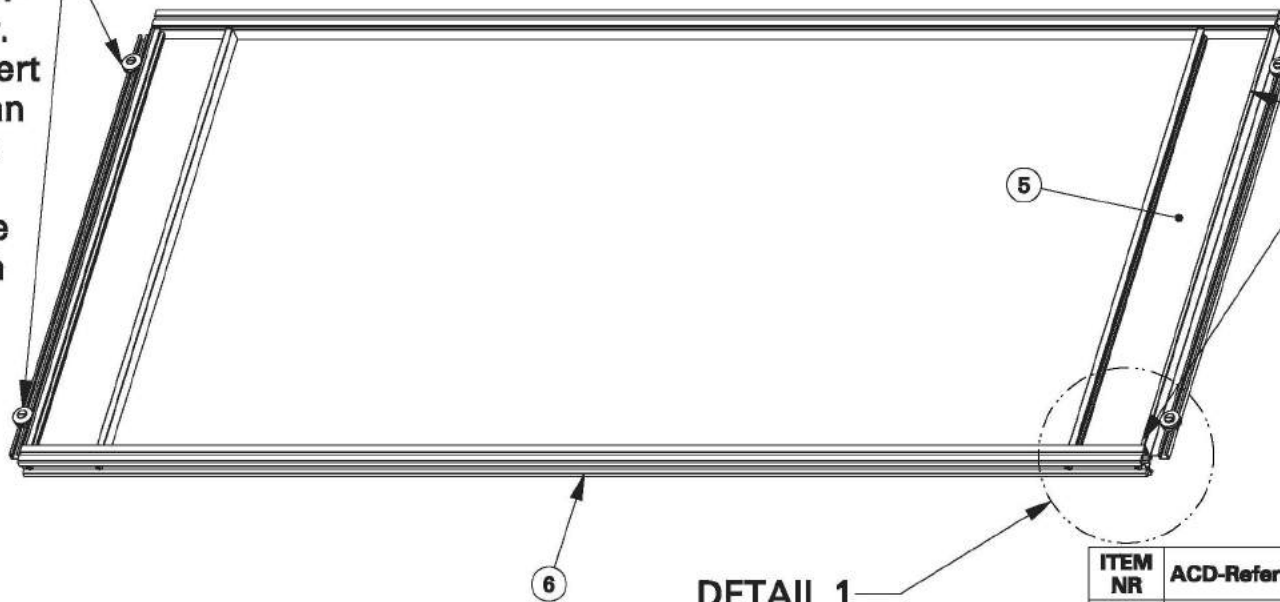
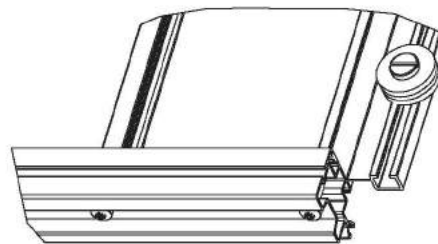
**STAP 2:**

U monteert nu de wieltjes in het onderpaneel van de deur. Deze wieltjes monteert u ook op een 5-tal cm van de kant, aan beide zijden 1 wieltje. LET OP : Tussen het wieltje en de moer zit nu een rondsel (Item Nr 7).

**DETAIL 1****DETAIL 1.****NOTA :**

De kleine onderdelen bevinden zich in het "onderdelenzakje deur" die in de beslagzak (Colli nr 11) zit.

ITEM NR	ACD-Referentie	Aantal		
1	800027	4		Vlakkopschroef M6 x 10
2	800028	4		Wieltje
3	800031	8		Vijz 4,8 x 32
4	800033	4		Moer M6
5	800073	2		Horizontaal profiel L = 708
6	800256	2		Verticaal profiel L = 1612
7	800305	2		Rondsel \varnothing 6

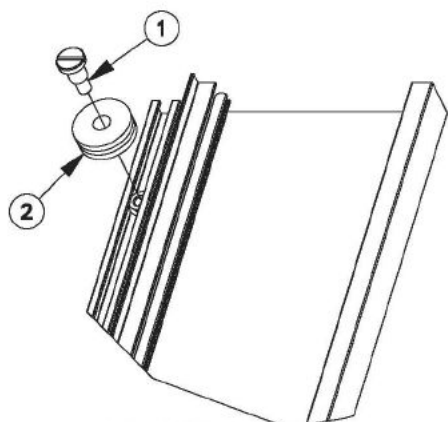

ETAPE 1:
Montez d'abord les roulettes dans le panneau supérieur. Vissez les roulettes à 5cm du bord, de chaque côté une roulette.
(Le panneau supérieur a un autocollant).

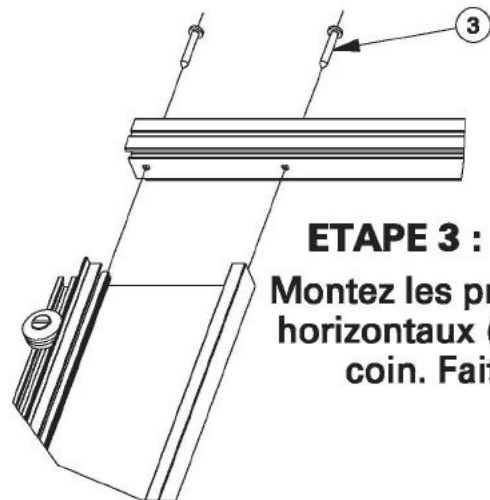

ETAPE 3 :
Montez les profils verticaux (partie '6') aux profils horizontaux (partie '5') à l'aide de 2 vis à chaque coin. Faites attention au sens des profils (Voir détail 1)

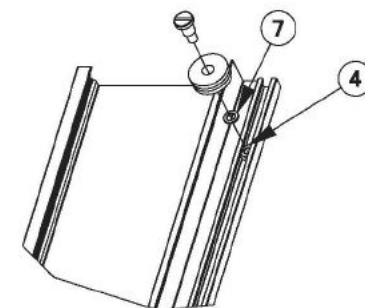

ETAPE 2 :
Montez ensuite les roulettes dans le panneau inférieur. Vissez les roulettes également à 5cm du bord, de chaque côté une roulette.
ATTENTION : Il y a une rondelle entre la roulette et l'écrou (Partie '7').

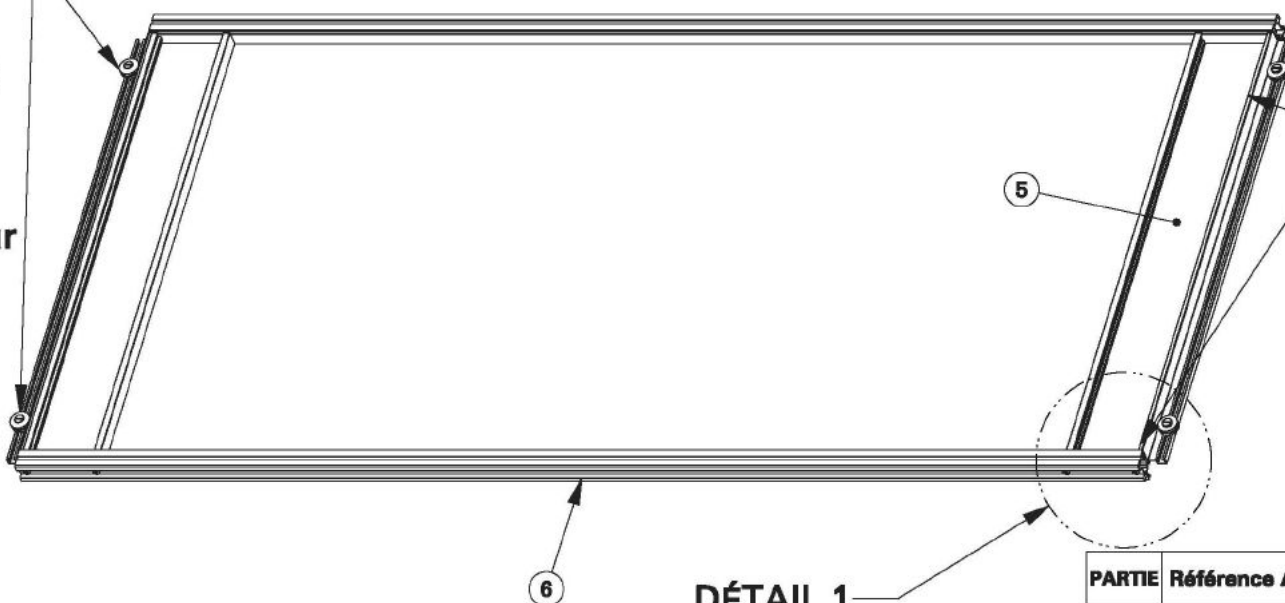

NOTE :
les pièces détachées se trouvent dans le sachet 'accessoires supplémentaires porte' qui se trouve dans les "le sachet visserie" (Coli n°11)

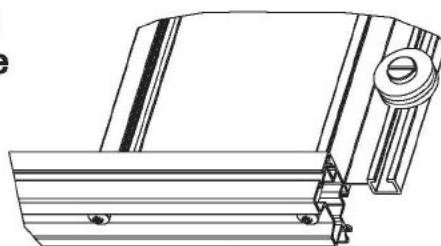

DÉTAIL 1.

PARTIE	Référence ACD	Qté		NOTE
1	800027	4		Boulon porte M6 x 10
2	800028	4		Roue
3	800031	8		Vis 4,8 x 32
4	800033	4		Ecroû M6
5	800073	2		Profil horizontal L = 708
6	800256	2		Profil vertical L = 1612
7	800305	2		Rondelle Ø 6

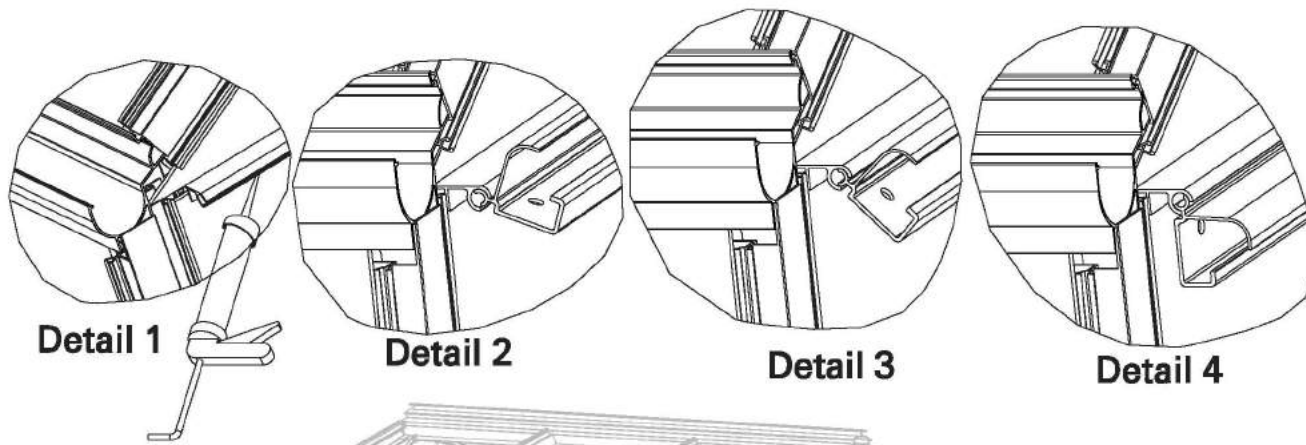

Detail 1

Detail 2



Detail 3

Detail 4

STAP 1:

U brengt vooraf siliconekit in het T-profiel.
(een 20-tal cm aan elke kant)
(Zie Detail 1)

U monteert het clickprofiel (item no 1) draaiend
in het T-profiel (Zie Detail 2-3-4).

ITEM NR	ACD-Referentie	Aantal		
1	800257	1		L = 1485
2	800262	1		L = 1475

STAP 2:

U brengt vooraf siliconekit in de gleuf van de
fundering. (een 20-tal cm aan elke kant)
(Zie detail 5)

U monteert het U-profiel (item no 2) draaiend
in het funderingsprofiel (Zie detail 6-7).

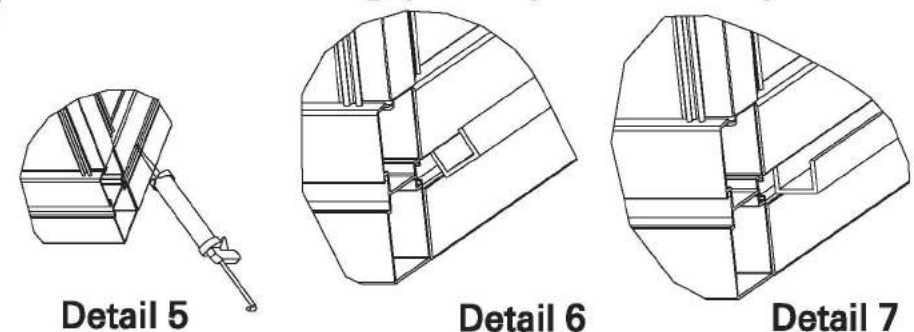

Detail 5

Detail 6

Detail 7

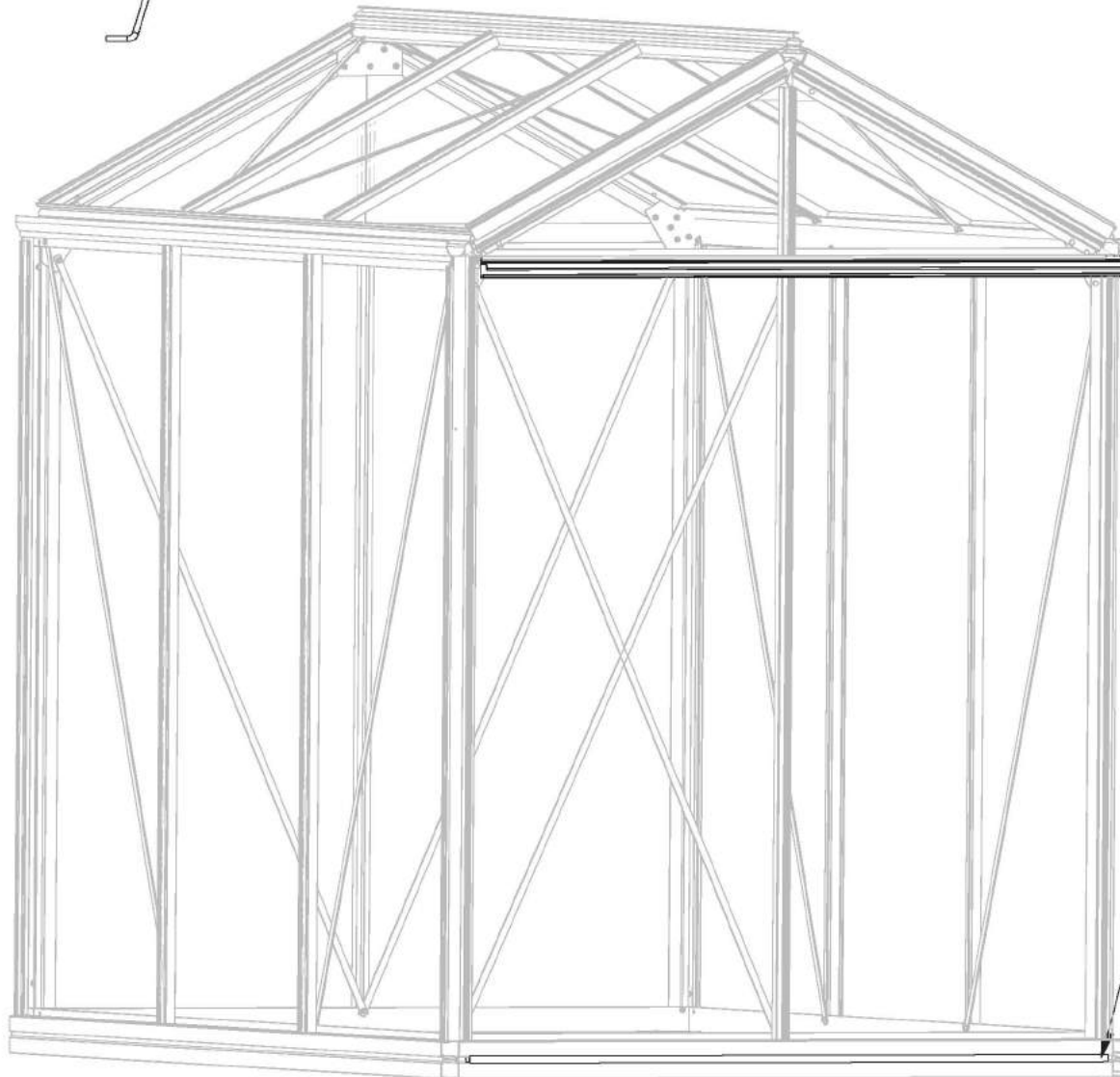

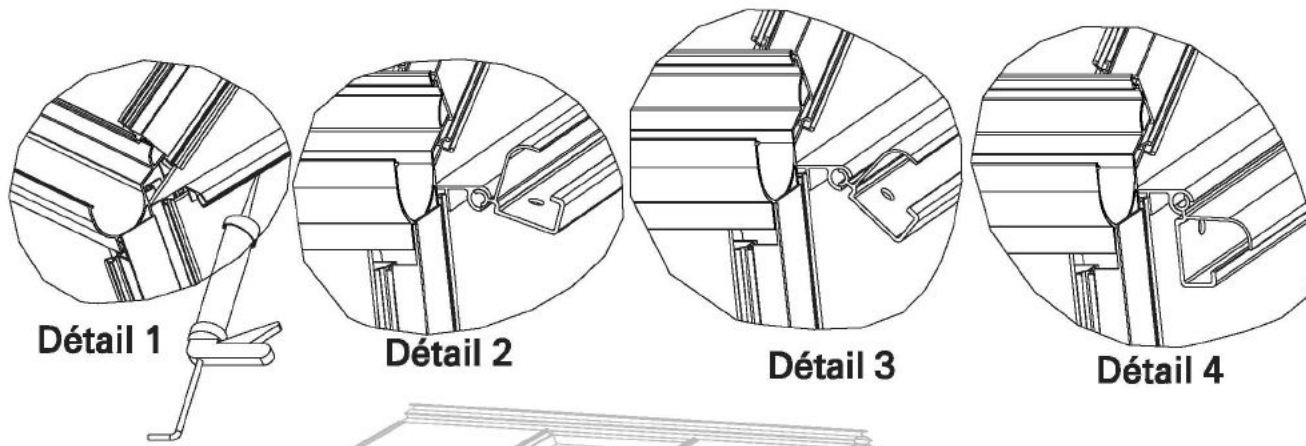

Détail 1

Détail 2

Détail 3

Détail 4

ETAPE 1:

Au préalable, mettez du silicone dans le profil T (une vingtaine de centimètres à chaque côté) (Voir Détail 1)
Montez le profil click (partie '1') en le tournant dans le profil T (voir Détail 2-3-4)

PARTIE	Référence ACD	Qté		NOTE
1	800257	1		L = 1485
2	800262	1		L = 1475

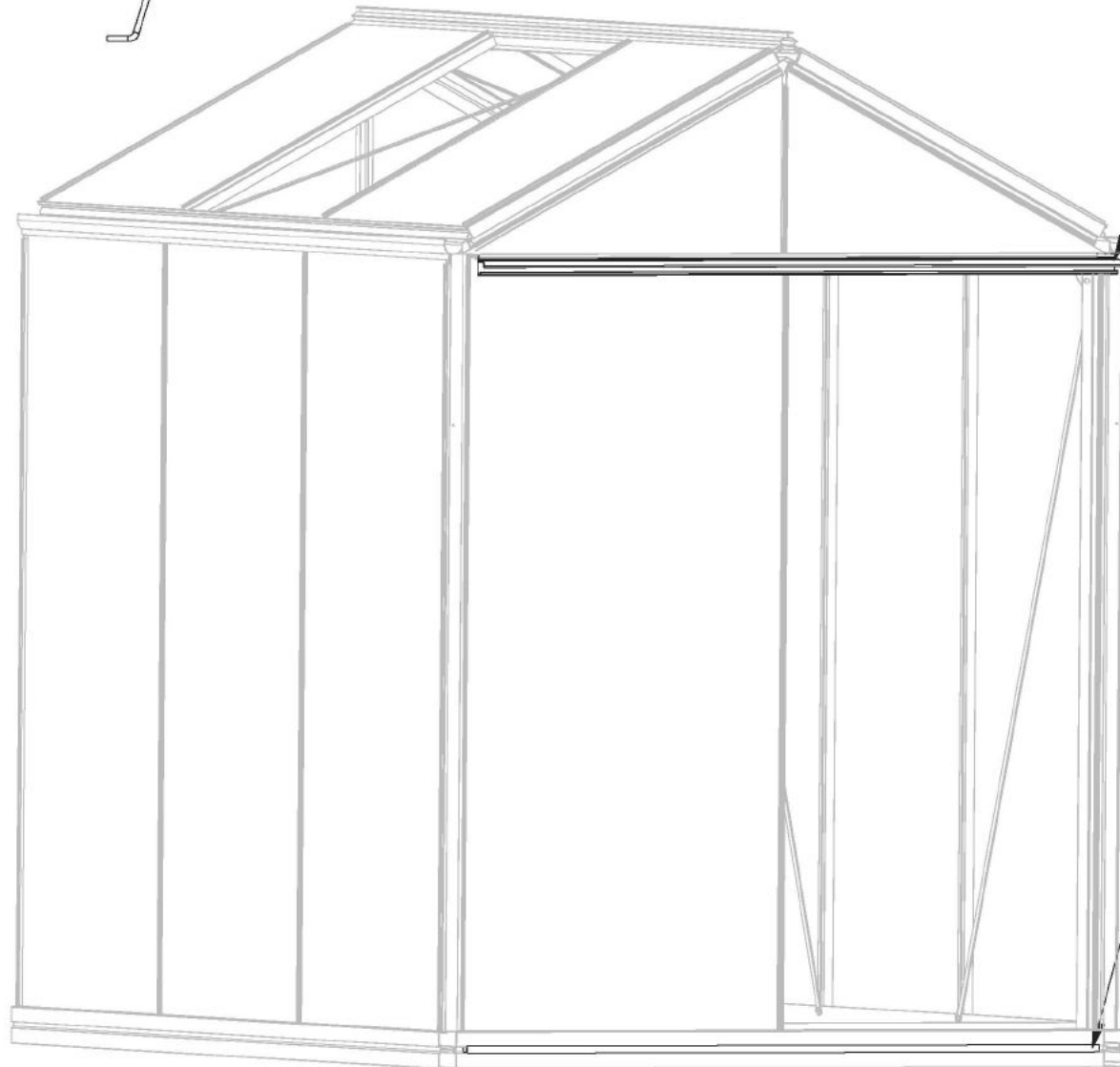

ETAPE 2:

Mettez du silicone dans la rainure de l'embase (une vingtaine de centimètres à chaque côté) (voir Détail 5)
Montez le profil U (partie '2') en le tournant dans le profil d'embase (voir Détail 6-7)

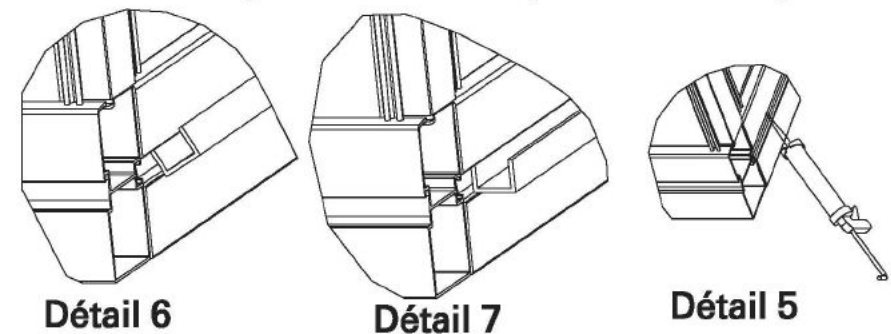

Détail 6

Détail 7

Détail 5

Detail 1

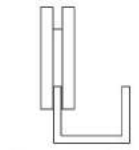

Detail 2

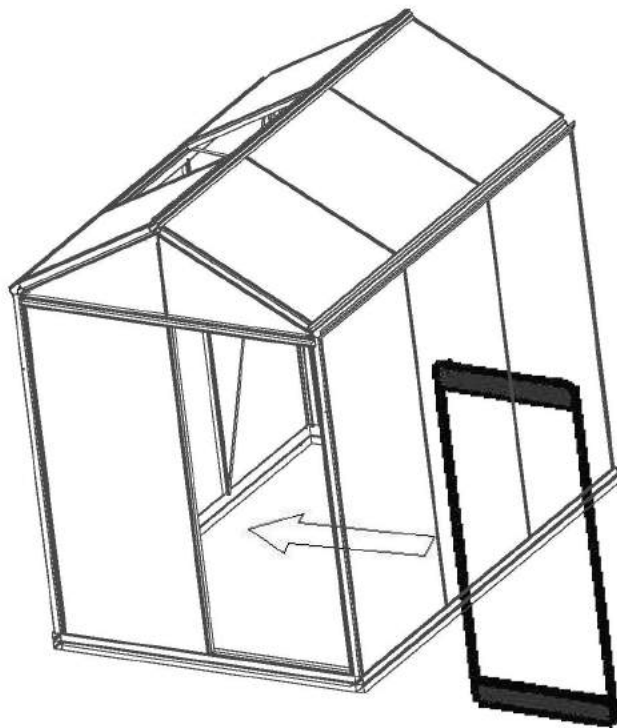
**STAP 1:**

Schuif de deur via de zijkant in het bovenste en onderste profiel. Zowel bovenaan als onderaan moeten de wieltjes op het profiel rijden. (Zie Detail 1 & 2)

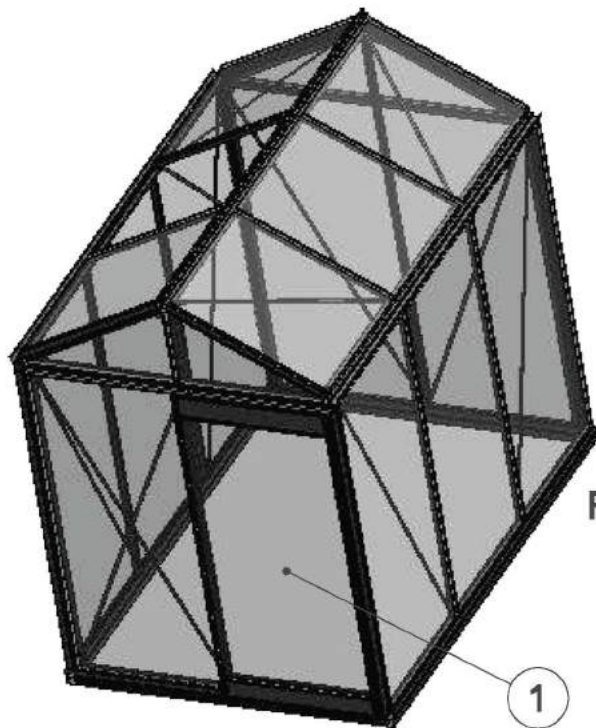
**STAP 3:**

Plaats de ruit (Item Nr 1) in de deur. Onmiddellijk berubberen zodat de ruit er niet terug uit valt.

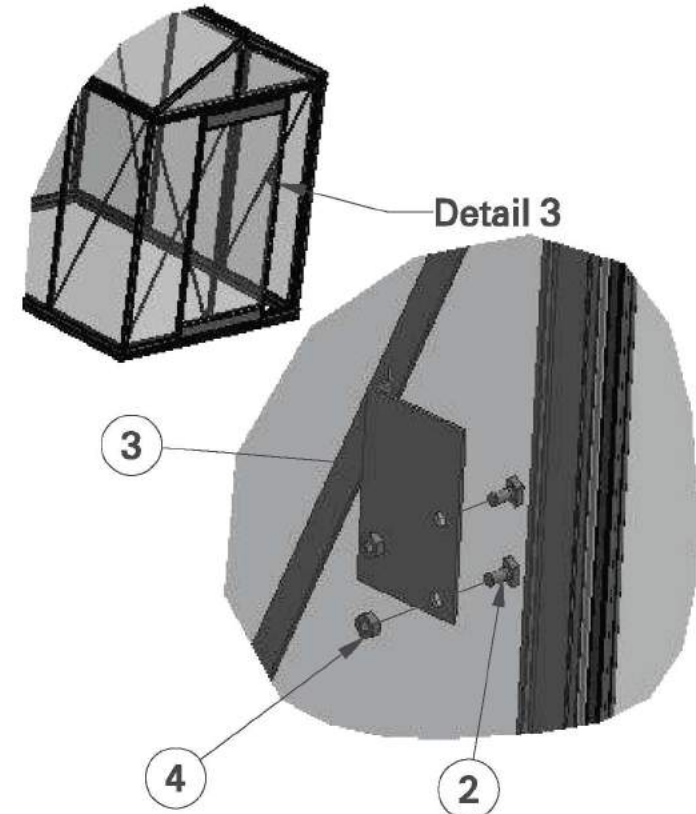
**STAP 2:**

Monteer het handvat aan de hand van 2 hamerkopbouten (item no 2) in het verticaal profiel van de deur. (Zie detail 3)

ITEM NR	ACD-Referentie	Aantal		
1	AB	1		1410 x 730
2	800023	2		Hamerkopbout M6x12
3	800254	1		Handvat
4	800033	2		Moer M6

Détail 1

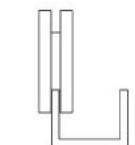
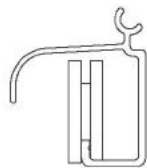

Détail 2

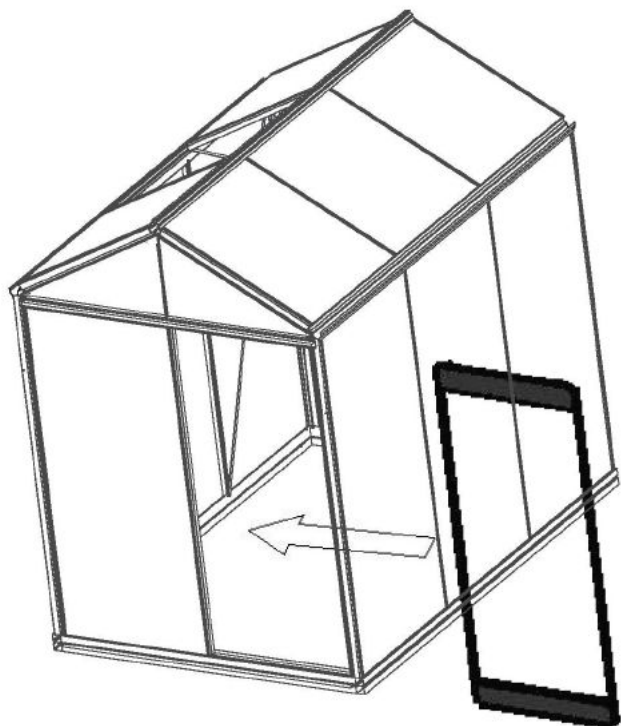

ETAPE 1:

Faites coulisser par le côté la porte sur les deux profils. Les roulettes doivent glisser en haut et en bas sur le profil. (Voir détail 1 & 2)

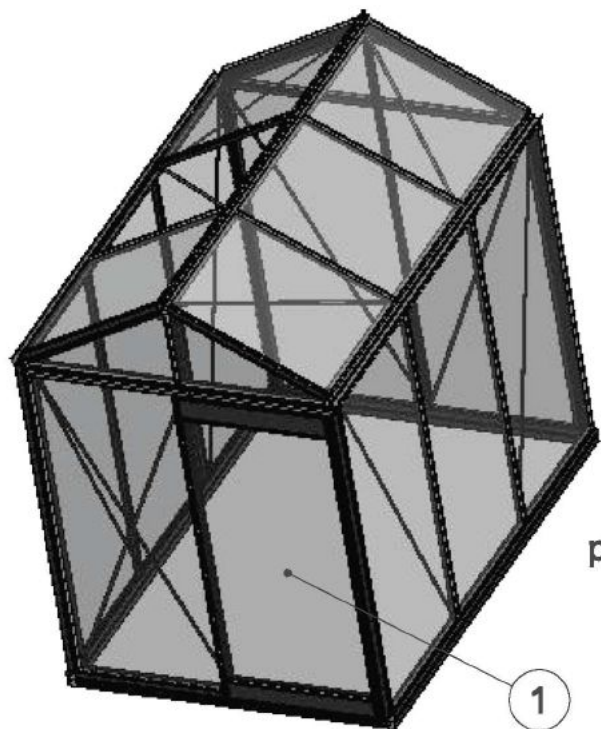

ETAPE 3:

Placez la vitre (partie '1')) dans la porte. Caoutchouter immédiatement pour que la vitre ne tombe pas.

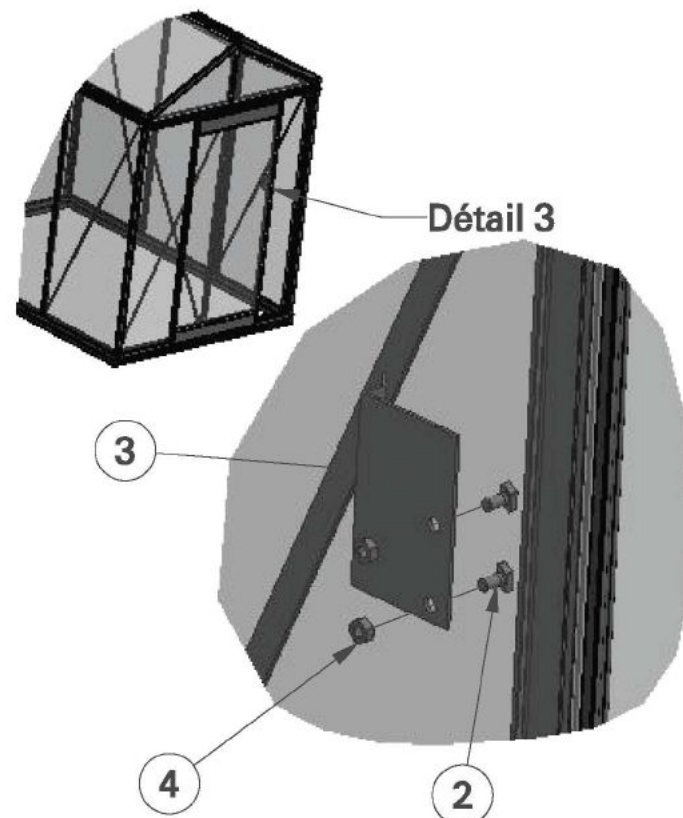

ETAPE 2:

Fixez la poignée à l'aide de deux boulons en forme de T (partie '2') dans le profil vertical de la porte (Voir détail 3)

PARTIE	Référence ACD	Qté		NOTE
1	AB	1		1410 x 730
2	800023	2		Boulon en T M6x12
3	800254	1		Poignée
4	800033	2		Ecrou M6

Niet kleven in een vochtige omgeving

Do not stick in a humid environment.

Nicht in einem feuchten Umgebung kleben

Ne pas coller dans un environnement humide

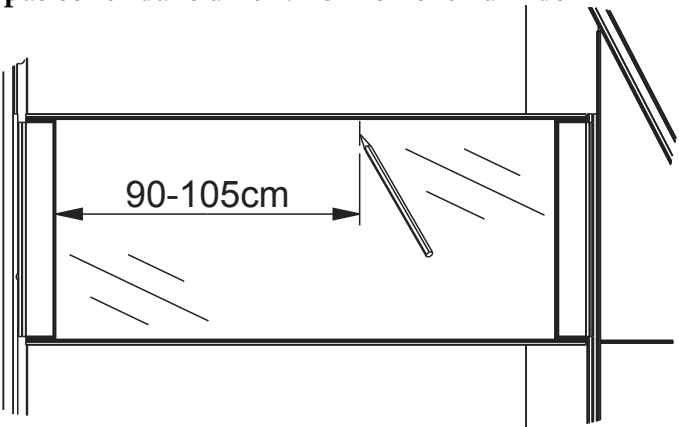

I BELANGRIJK / IMPORTANT !
Ontvetten + Primer !!
Degreassé + Primer !!!
Degrease + primer !!!

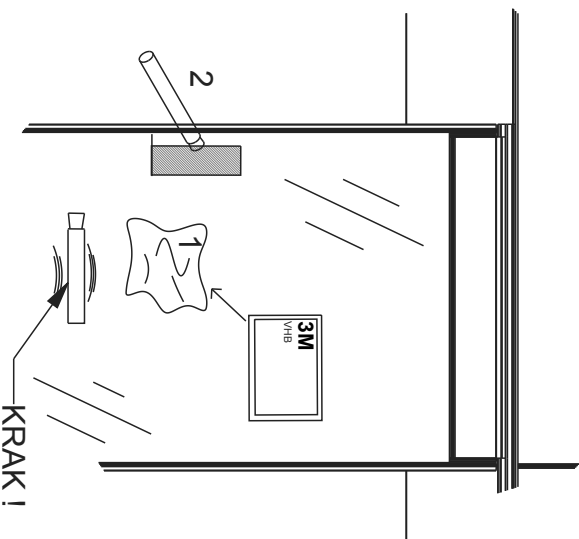

I BELANGRIJK / IMPORTANT !
Ontvetten + Primer !!
Degreassé + Primer !!!
Degrease + primer !!!

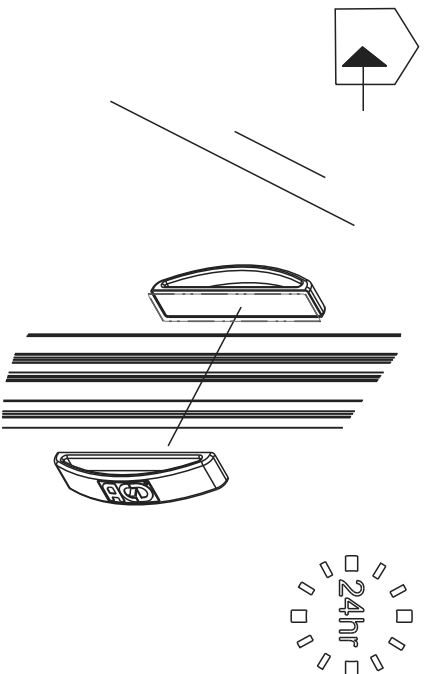
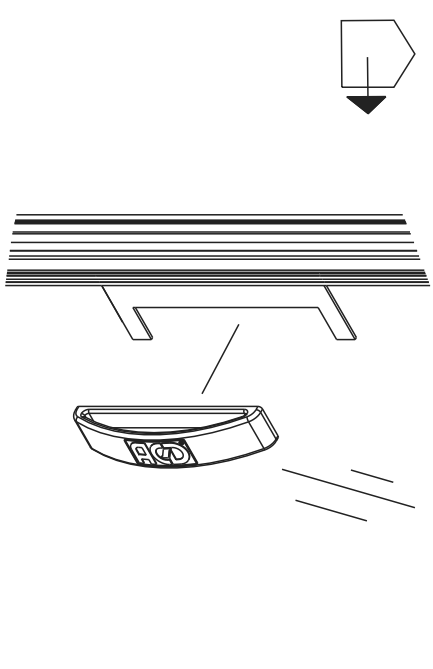
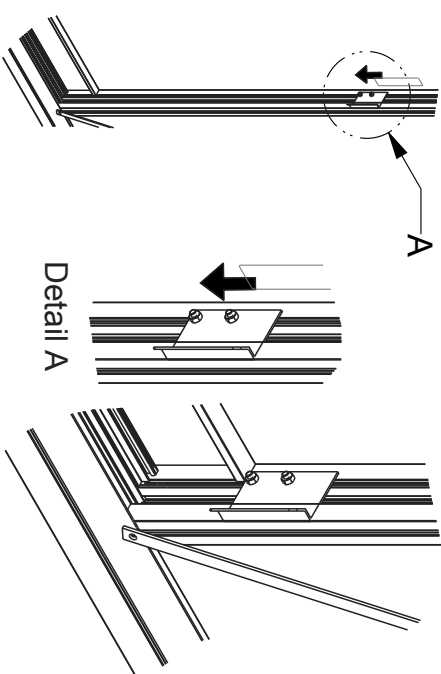
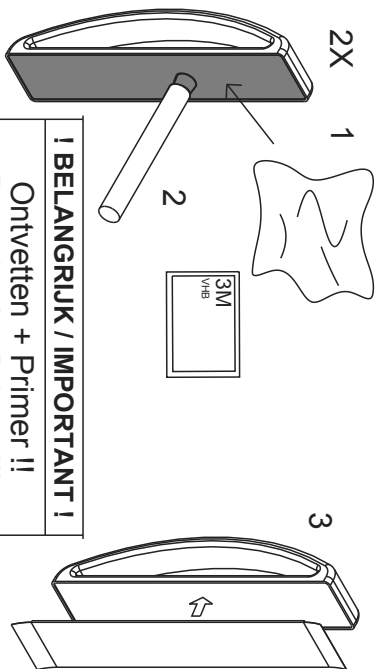

STAP 1 :

Plaats een bout M6x10 (Item Nr 2) in de boutgleuf van de glasregel tot in het midden van het profiel.

Daarop monteert u Item Nr 6 met daarin de lange bout M6x25 (Item Nr 5) gemonteerd. (Zie Detail 1)

STAP 2 :

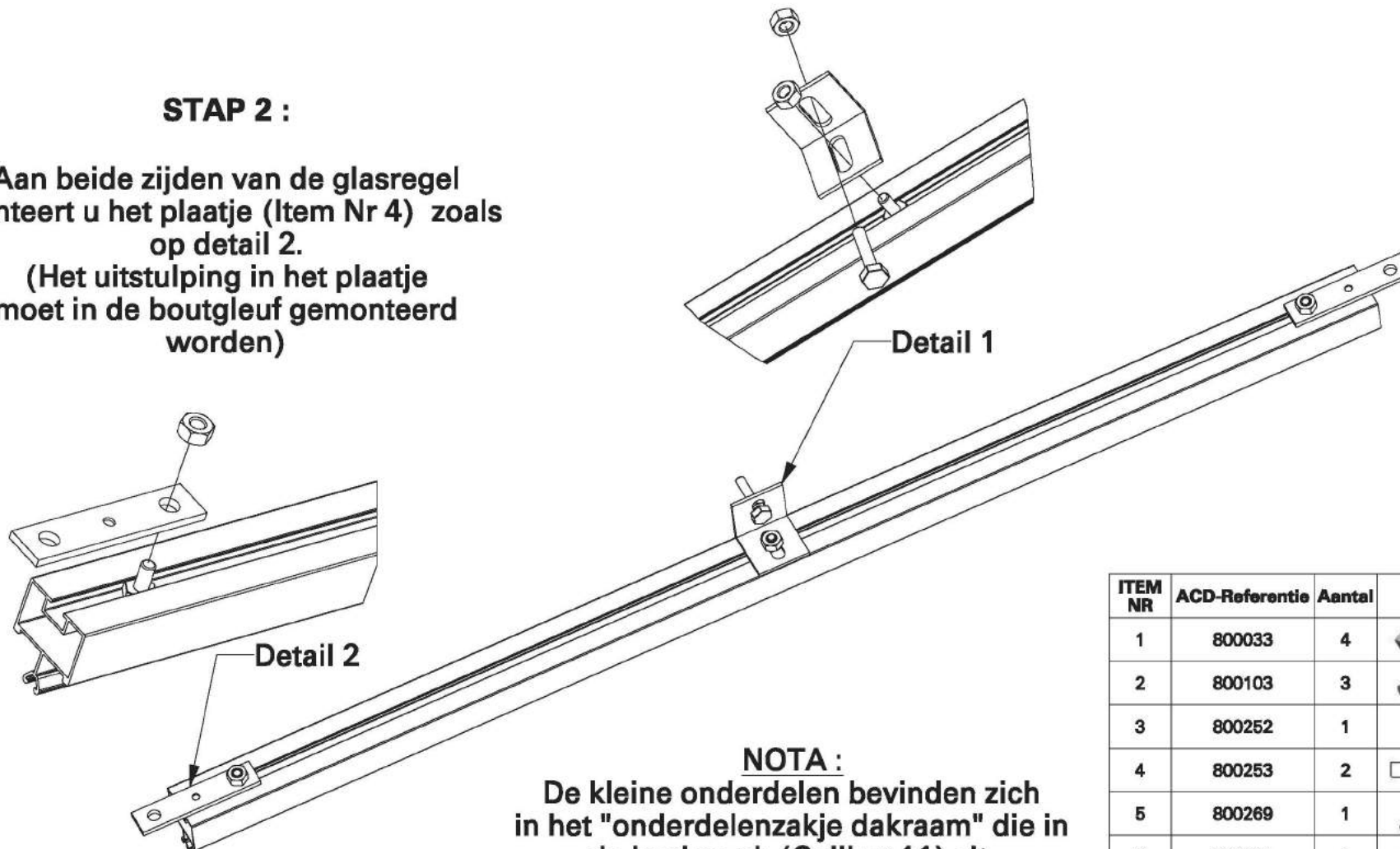

Aan beide zijden van de glasregel monteert u het plaatje (Item Nr 4) zoals op detail 2.

(Het uitstulping in het plaatje moet in de boutgleuf gemonteerd worden)



NOTA :

De kleine onderdelen bevinden zich in het "onderdelenzakje dakraam" die in de beslagzak (Colli nr 11) zit.

ITEM NR	ACD-Referentie	Aantal		
1	800033	4		Moer M6
2	800103	3		Bout M6 x 10
3	800252	1		L = 707
4	800253	2		L = 70
5	800269	1		Bout M6 x 25
6	800604	1		L = 30

ETAPE 1 :





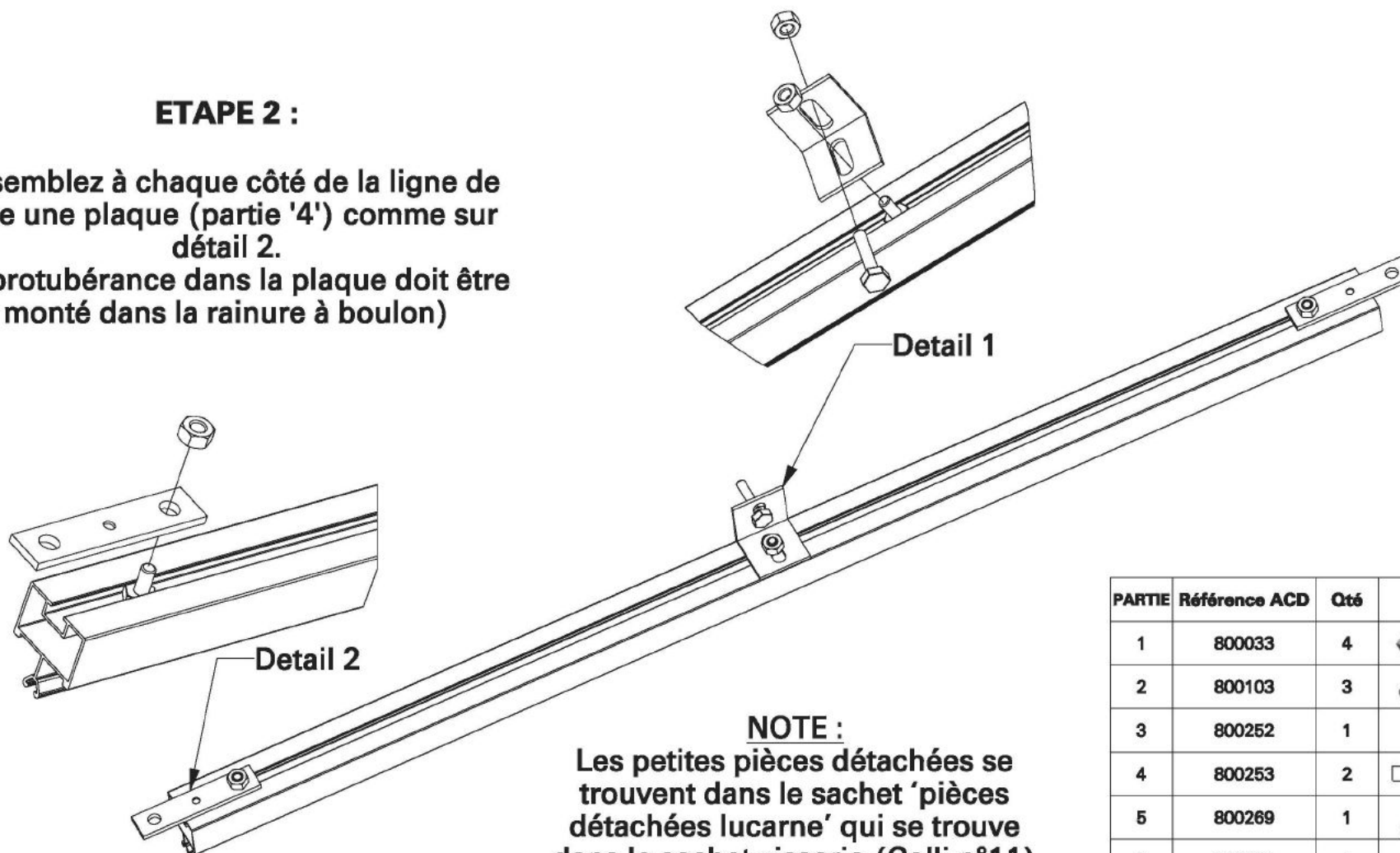

Placez un boulon M6X10 (item n°2) dans la rainure à boulon du profil de verre jusqu'au milieu du profil. Montez alors l'item n°6 contenant le long boulon M6X10 (partie '5') monté.

ETAPE 2 :

Assemblez à chaque côté de la ligne de vitre une plaque (partie '4') comme sur détail 2.
(la protubérance dans la plaque doit être monté dans la rainure à boulon)



NOTE :
Les petites pièces détachées se trouvent dans le sachet 'pièces détachées lucarne' qui se trouve dans le sachet visserie (Colli n°11)

PARTIE	Référence ACD	Qté		NOTE
1	800033	4		Ecrou M6
2	800103	3		Boulon M6 x 10
3	800252	1		L = 707
4	800253	2		L = 70
5	800269	1		Boulon M6 x 25
6	800604	1		L = 30

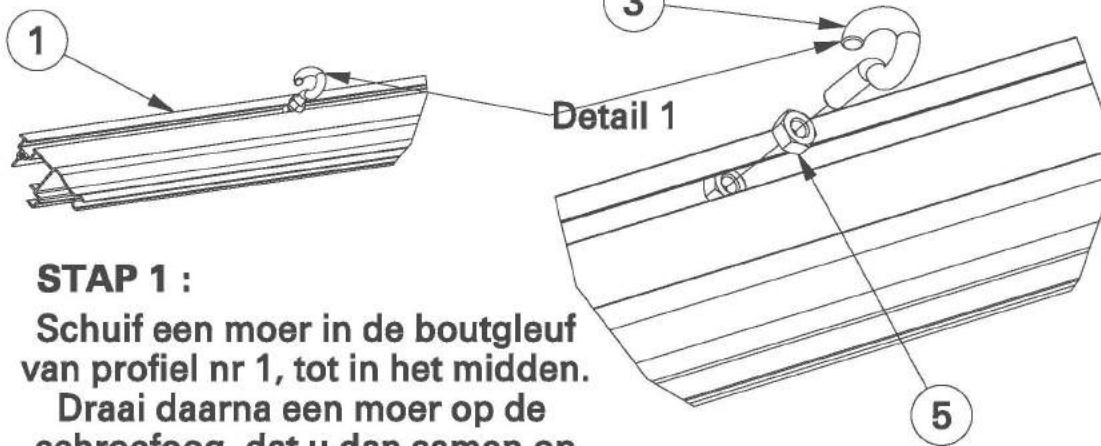

STAP 1 :
 Schuif een moer in de boutgleuf van profiel nr 1, tot in het midden. Draai daarna een moer op de schroefvoeg, dat u dan samen op de moer in de gleuf monteert. (zie Detail 1)

STAP 2 :
 Monteer profiel 1 samen met 2 maal profiel 2 met een vijs (Item Nr 4), zoals in detail 2. (LET OP : Kijk goed naar detail 2, u kan Item Nr 2 verkeerd monteren)

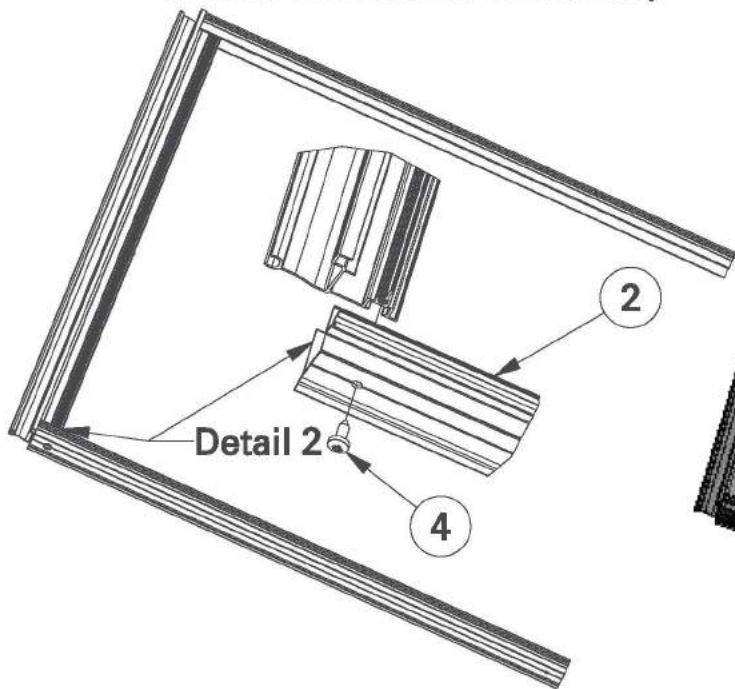



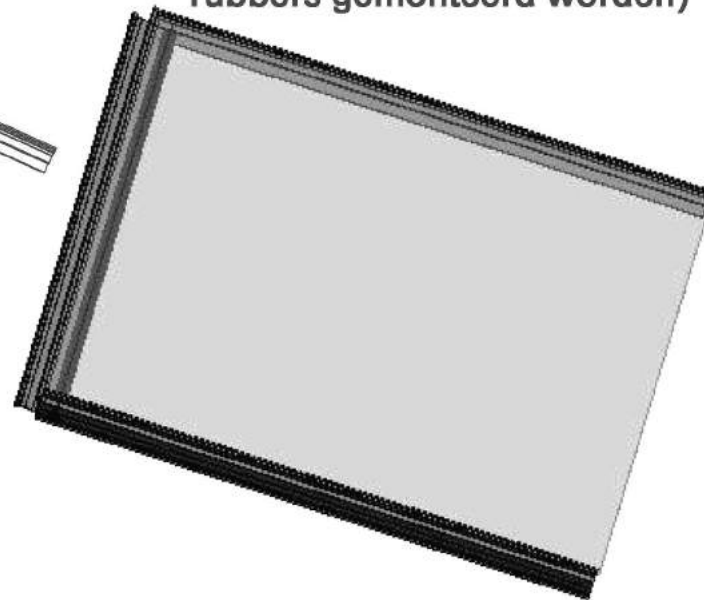

STAP 3 :
 Plaats het raam op de 3 profielen. De gladde kant naar de buitenkant. (Buitenkant = de kant waar de rubbers gemonteerd worden)

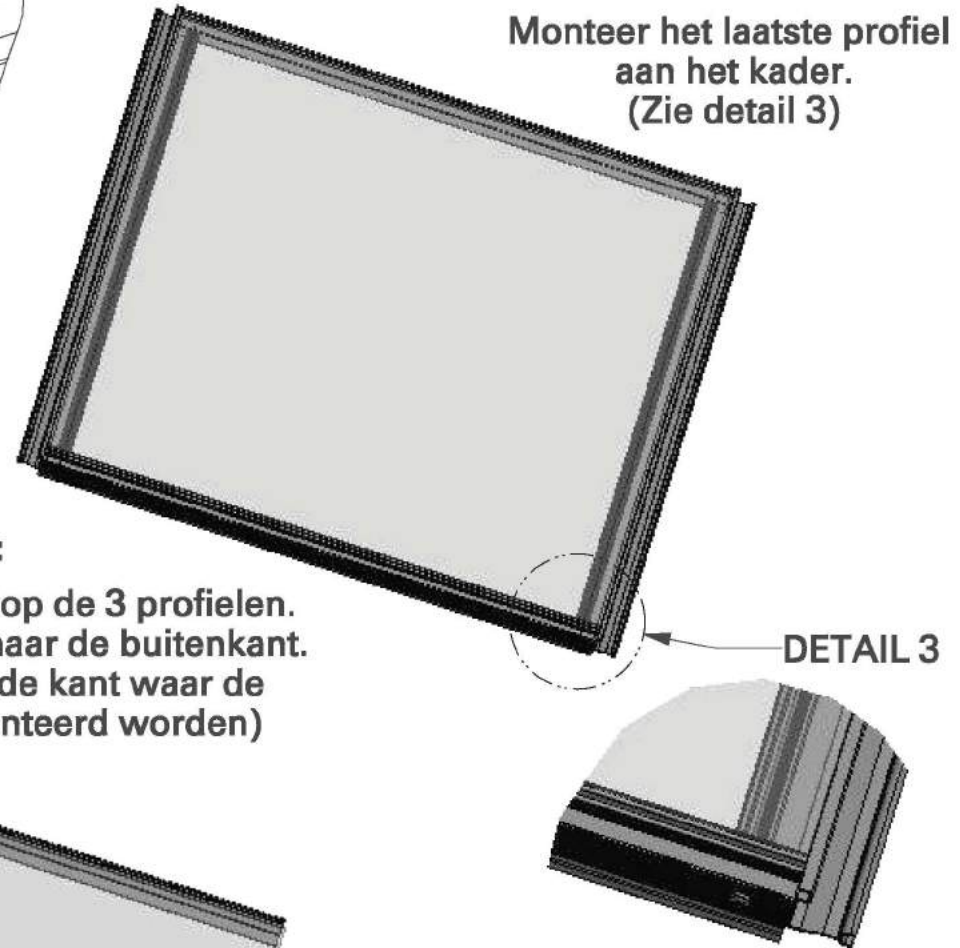

STAP 4 :
 Monteer het laatste profiel aan het kader. (Zie detail 3)



ITEM NR	ACD-Referentie	Aantal		
1	800089	2		L = 757,5
2	800038	2		L = 770
3	800024	1		Schroefvoeg
4	800030	4		Vijs 4,8 x 13
5	800033	2		Moer M6

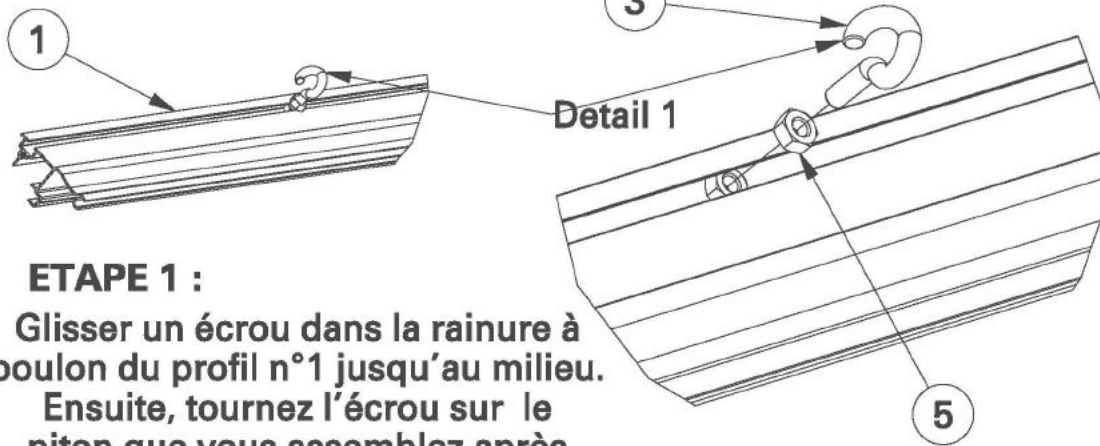

ETAPE 1 :

Glisser un écrou dans la rainure à boulon du profil n°1 jusqu'au milieu.
 Ensuite, tournez l'écrou sur le piton que vous assemblez après sur l'écrou dans la rainure.
 (voir détail 1)

ETAPE 2 :

Montez profil 1 ensemble avec 2 fois profil 2 avec une vis (Item n°4) tel qu'illustré dans détail 2.

ATTENTION : Regardez attentivement détail 2, car il est possible de monter n°2 fautivement

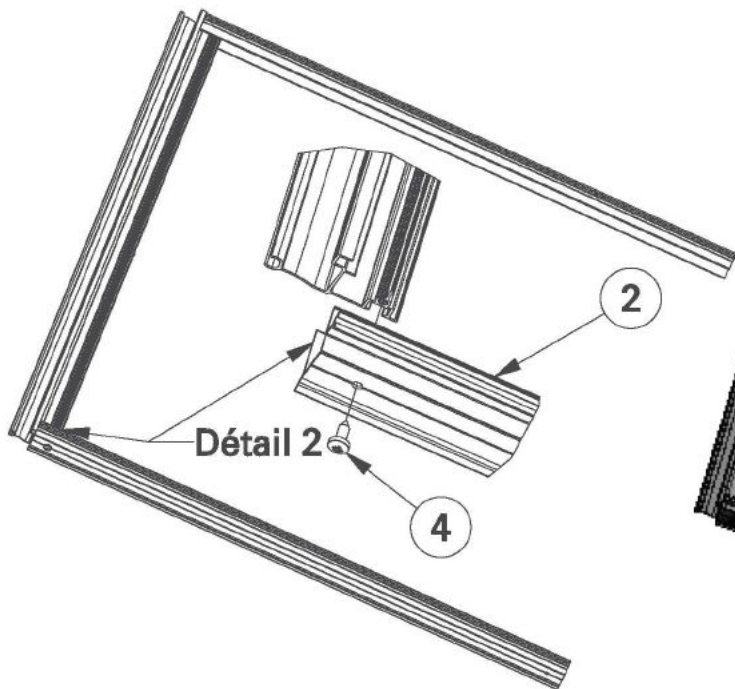

ETAPE 3 :

Placez une vitre sur les 3 profils.
 Le côté lisse vers l'extérieur
 (extérieur = le côté où les caoutchoucs sont montés)

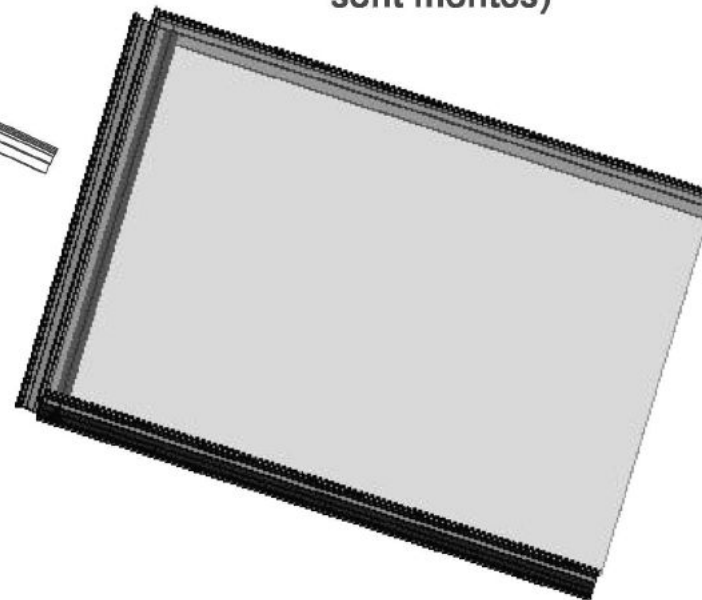

ETAPE 4 :

Montez le dernier profil au cadre.
 (Voir détail 3)

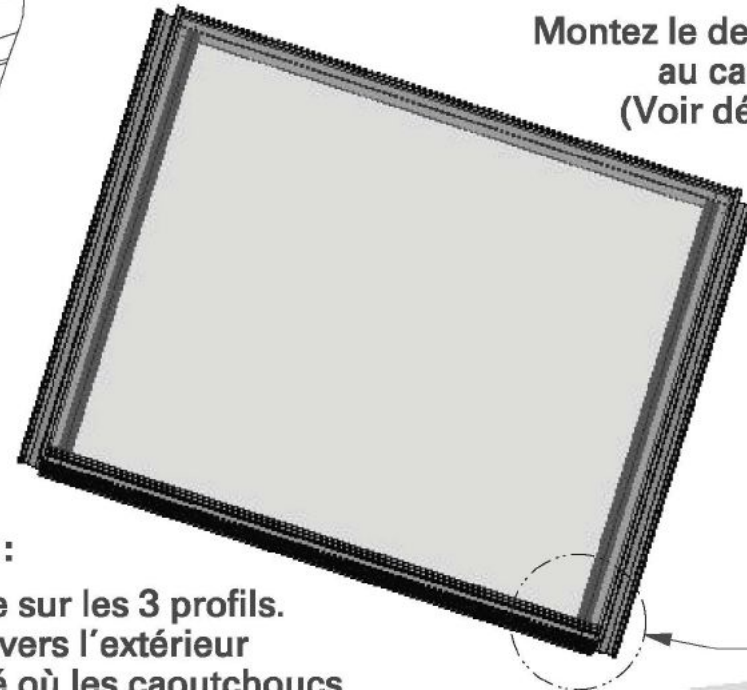

DÉTAIL 3

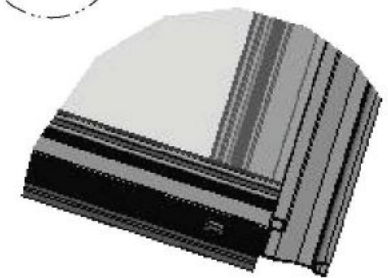

PARTIE	Référence ACD	Qté		NOTE
1	800089	2		L = 757,5
2	800038	2		L = 770
3	800024	1		Piton
4	800030	4		Vis 4,8 x 13
5	800033	2		Ecrou M6

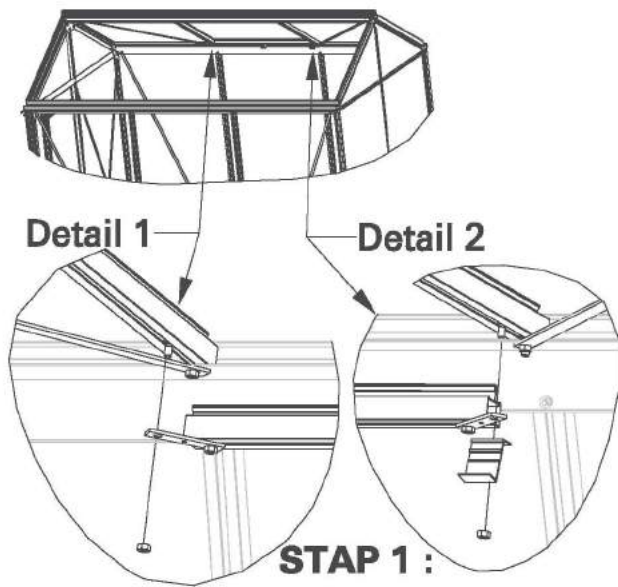

STAP 1 :
 U monteert de dwarsligger van het dakraam tussen de glasregels in het dak waar het dakraam moet komen.
 U bevestigt deze met, aan elke kant, een hamerkopbout.
 (Zie Detail 1 & 2)

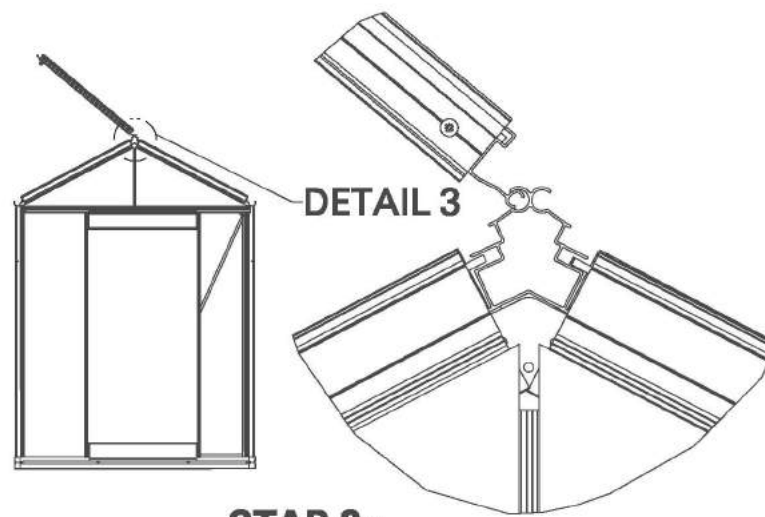

STAP 2 :

Plaats de scharnier van het horizontaal profiel van het dakraam (deze zonder schroefoog) in de afronding van de nok.
 (Zie detail 3).
 Daarvoor moet je het dakraam stijl naar boven richten. Eenmaal het scharnier in de nok zit, mag u deze naar beneden kantelen en het dakraam zit nu vast in de nok.

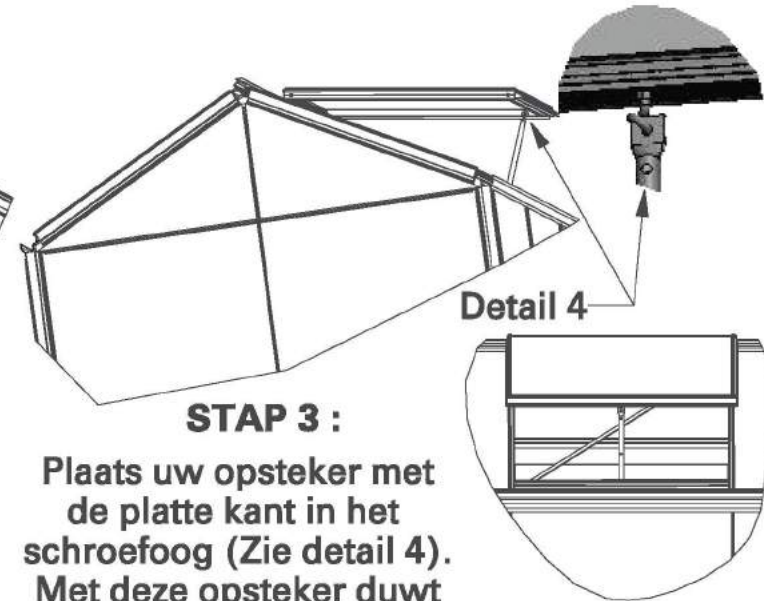

STAP 3 :

Plaats uw opsteker met de platte kant in het schroefoog (Zie detail 4). Met deze opsteker duwt u uw dakraam open en plaatst u deze op de gewenste hoogte door de lange bout op de dwarsligger in het juiste gat te duwen van de opsteker.

DETAIL 5

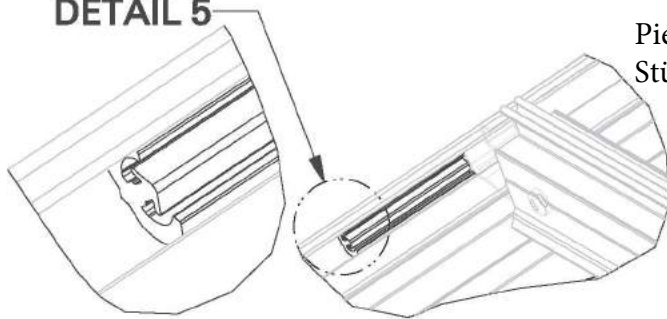

Piece of caoutchouc (±5cm)
 Stück Gummi (±5cm)

STAP 4 : Snij 2 stukjes rubber af van een 5-tal cm lang, snij de beentjes van het rubber af en duw de rest van die stukjes aan elke kant van het dakraam, in de nok.
 (Zie detail 5)

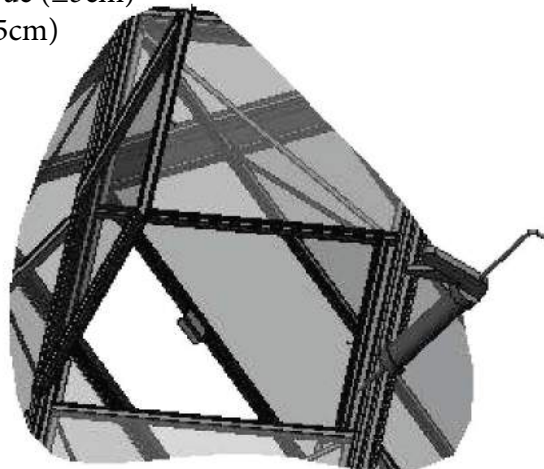

STAP 5 :

Aan de buitenzijde legt u een laagje siliconekit tussen de dwarsligger van het dakraam en de goot.
 (Zie tekening hiernaast)

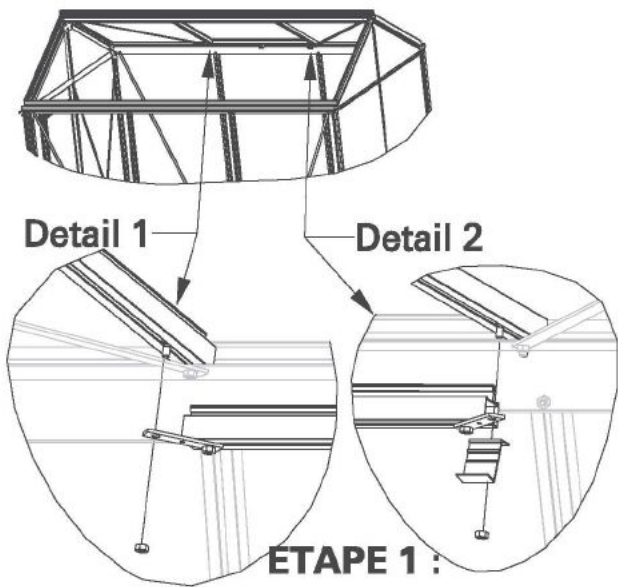

Detail 1 Detail 2

ETAPE 1 :

Montez la traverse de la lucarne dans les lignes de verre dans le toit à l'endroit où la lucarne doit être placé. Fixez-là avec un boulon en forme de T à chaque côté. (Voir détail 1&2)

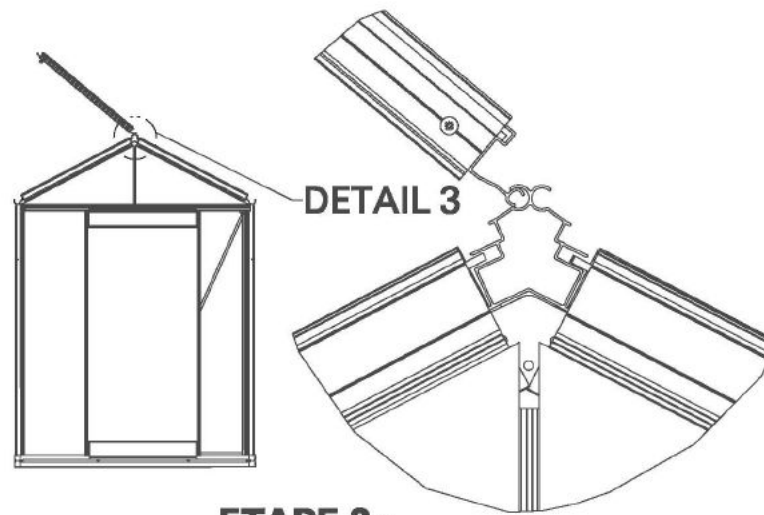

DETAIL 3

ETAPE 2 :

Placez la charnière du profil horizontal dans la lucarne (celle sans pignon) dans l'arrondi de la faîte (Voir détail 3) Pour cela, dirigez la lucarne vers le haut de façon montante. Une fois la charnière dans la faîte, basculez-là vers le bas. La lucarne est maintenant coincée dans la faîte.

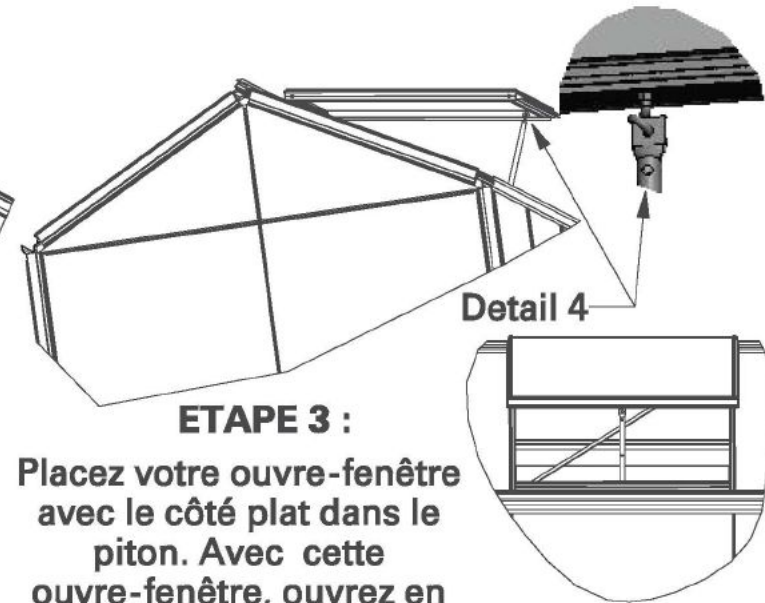

Detail 4

ETAPE 3 :

Placez votre ouvre-fenêtre avec le côté plat dans le pignon. Avec cette ouvre-fenêtre, ouvrez en poussant la lucarne et mettez-là à la hauteur désirée en poussant le boulon long sur la traverse dans le trou de l'ouvre-fenêtre.

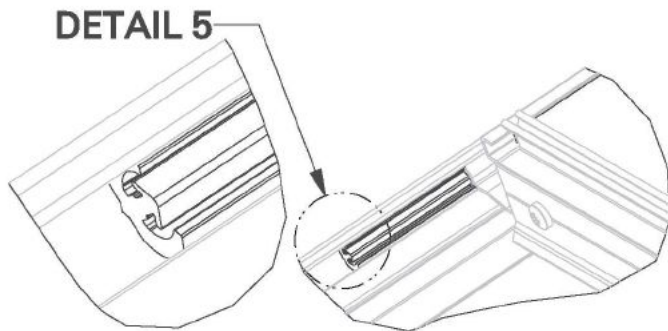

DETAIL 5

ETAPE 4 : Coupez 2 morceaux de caoutchouc de 5cm de long, coupez les jambes du caoutchouc et pousser le reste de ces pièces de chaque côté de la lucarne, dans la faîte. (Voir détail 5)

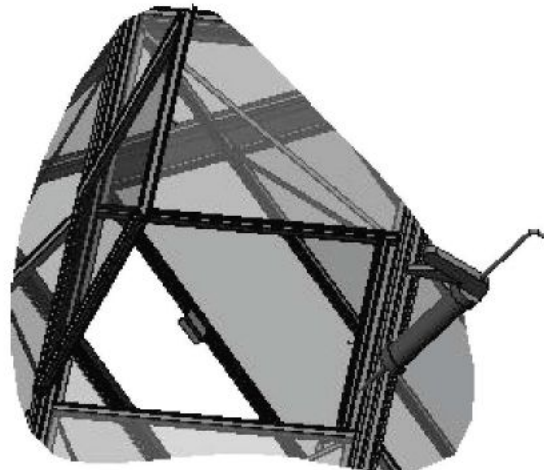

ETAPE 5 :

À l'extérieur, posez une couche de kit de silicone entre la traverse de la lucarne et la gouttière. (Voir dessin ci-contre)

STAP 1 :

Bevestig de 2 pvc-klemmen (Item Nr 1) met de zelftappende vijs (Item Nr 4) op de gevel waar het water afloopt. (Zie detail 1)

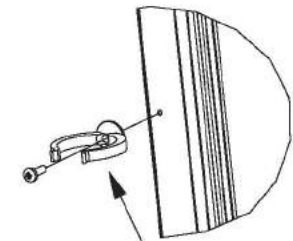

Detail 1

STAP 2 :

Breng aan alle uiteinden van de goten siliconekit, aan de ene gevel om de pvc ellebogen te lijmen, aan de andere gevel om de rubberen gootafsluiter te lijmen. (Zie tekening hierboven)



Detail 2

STAP 3 :

Plaats de rubberen gootafsluiter in de goot op de silicone. (Zie detail 2)

**STAP 4 :**

Breng silicone in de pvc elleboog, aan de kant waar de pvc buis wordt ingebracht. (zie tekening hiernaast)

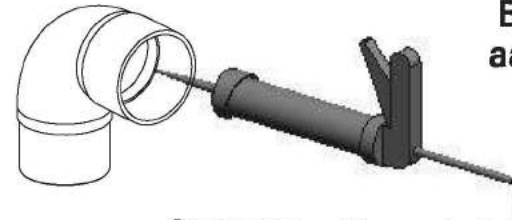

STAP 5 : Duw de buis in de elleboog, samen met de elleboog duw je de buis dan, iets boven de goot, in de pvc klem, om tenslotte alles samen naar beneden in de goot te duwen. (Zie detail 3)

Detail 3

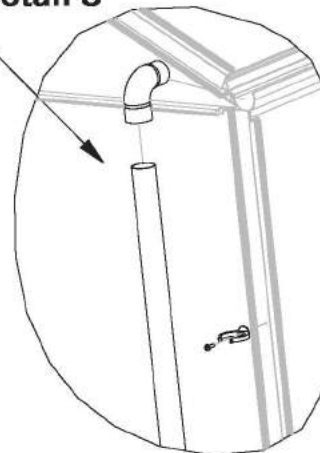

ITEM NR	ACD-Referentie	Aantal		
1	800035	2		pvc klem
2	800040	2		pvc elleboog
3	800054	2		gootafsluiter
4	800101	2		Zelftappende vijs 4,8x19
5	800123	2		pvc buis L=1000

ETAPE 1 :

Fixez les deux pinces en pvc avec la vis autoperceuse sur le pignon ou vous voulez que l'eau s'écoule.

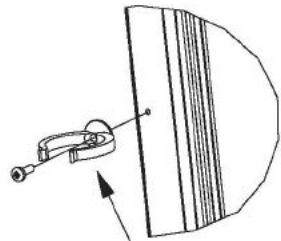

Détail 1

ETAPE 2 :

Mettez à toutes les extrémités des gouttières du kit de silicone, à un pignon afin de coller les coudes de pvc et à l'autre pignon pour coller l'arrêt de gouttière en caoutchouc.

(Voir dessin ci-dessus)



ETAPE 3 :

Appliquez du silicone dans le coude pvc, du côté où le tube de pvc est inséré. (Voir dessin ci-contre)

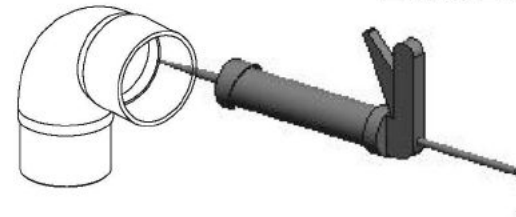

Détail 2

ETAPE 4 :



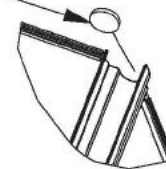

Placez l'arrêt de gouttière en caoutchouc dans la gouttière sur le silicone. (Voir détail 2)

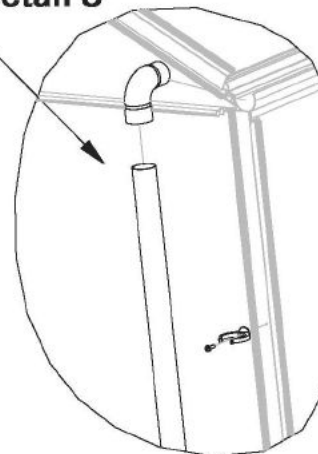

STAP 5 : Poussez le tube dans le coude, puis poussez le tube avec le coude légèrement au-dessus de la gouttière afin de le coincer dans le pvc. Finalement, poussez tout vers le bas dans la gouttière. (Voir détail 3)

Détail 3



PARTIE	Référence ACD	Qté		NOTE
1	800035	2		fixation tube
2	800040	2		coude pvc
3	800054	2		arrêt gouttière
4	800101	2		vis 4,8x19
5	800123	2		tube pvc L=1000

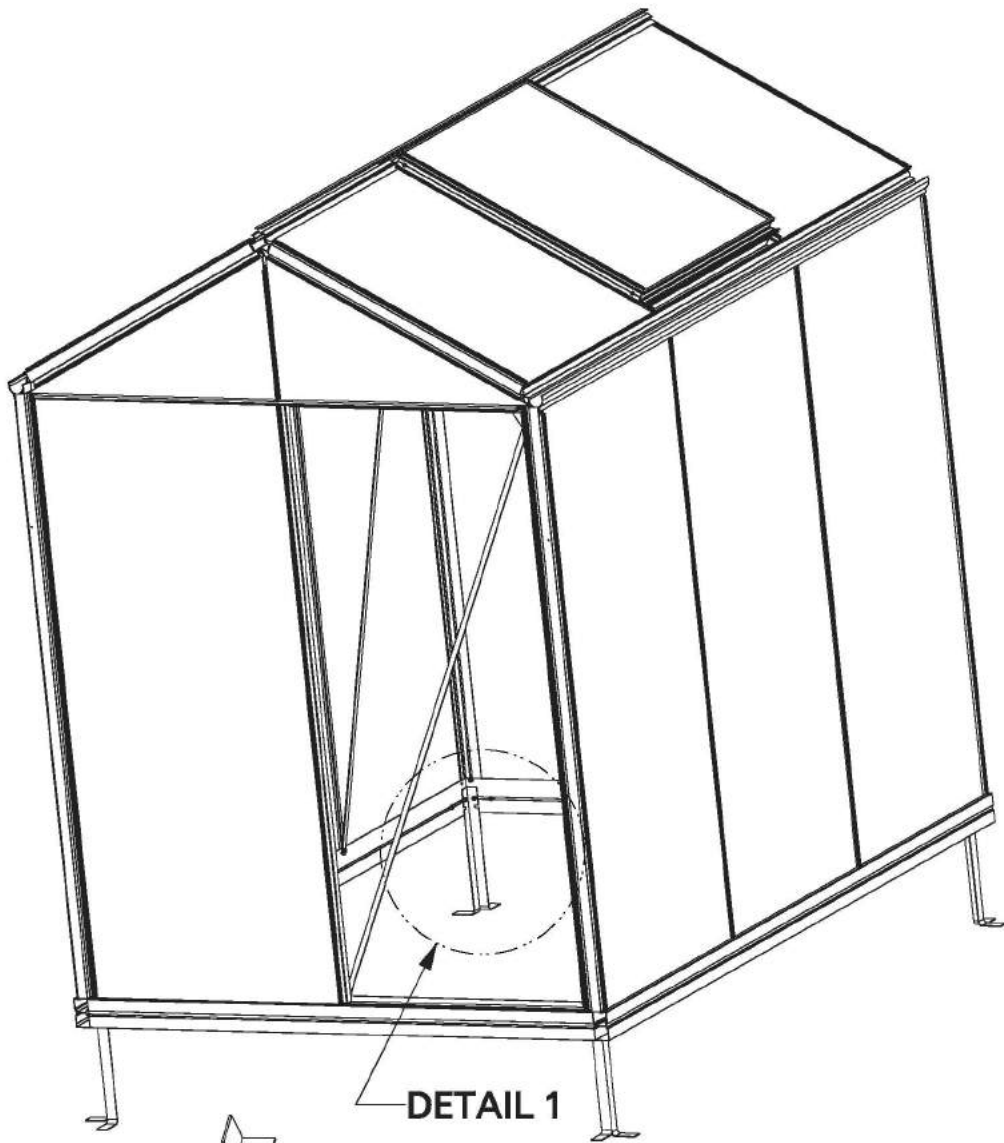

DETAIL 1

Uiteinden ankers plooiën

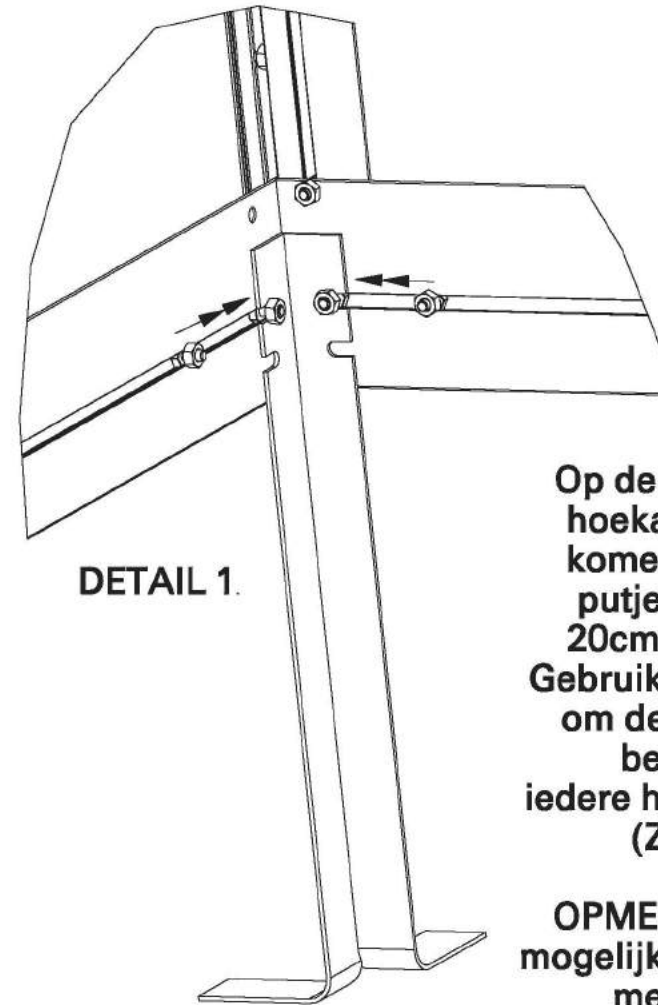

DETAIL 1.

Op de plaats waar de hoekankers moeten komen, graaft u een putje van 20cm op 20cm en 40cm diep. Gebruik de wachtbouten om de hoekankers te bevestigen in iedere hoek van de serre. (Zie detail 1)

OPMERKING : Zo snel mogelijk uw putten vullen met snelbeton.

ITEM NR	ACD-Referentie	Aantal		NOTA
1	800307	4		L = 400

Montage ancrage de coin PAG 18

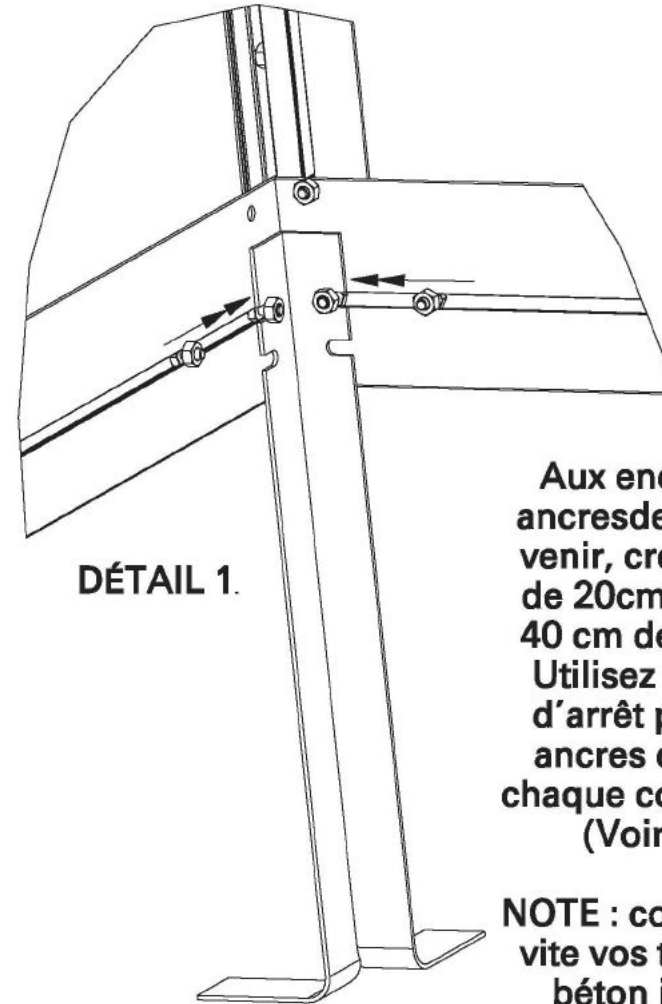
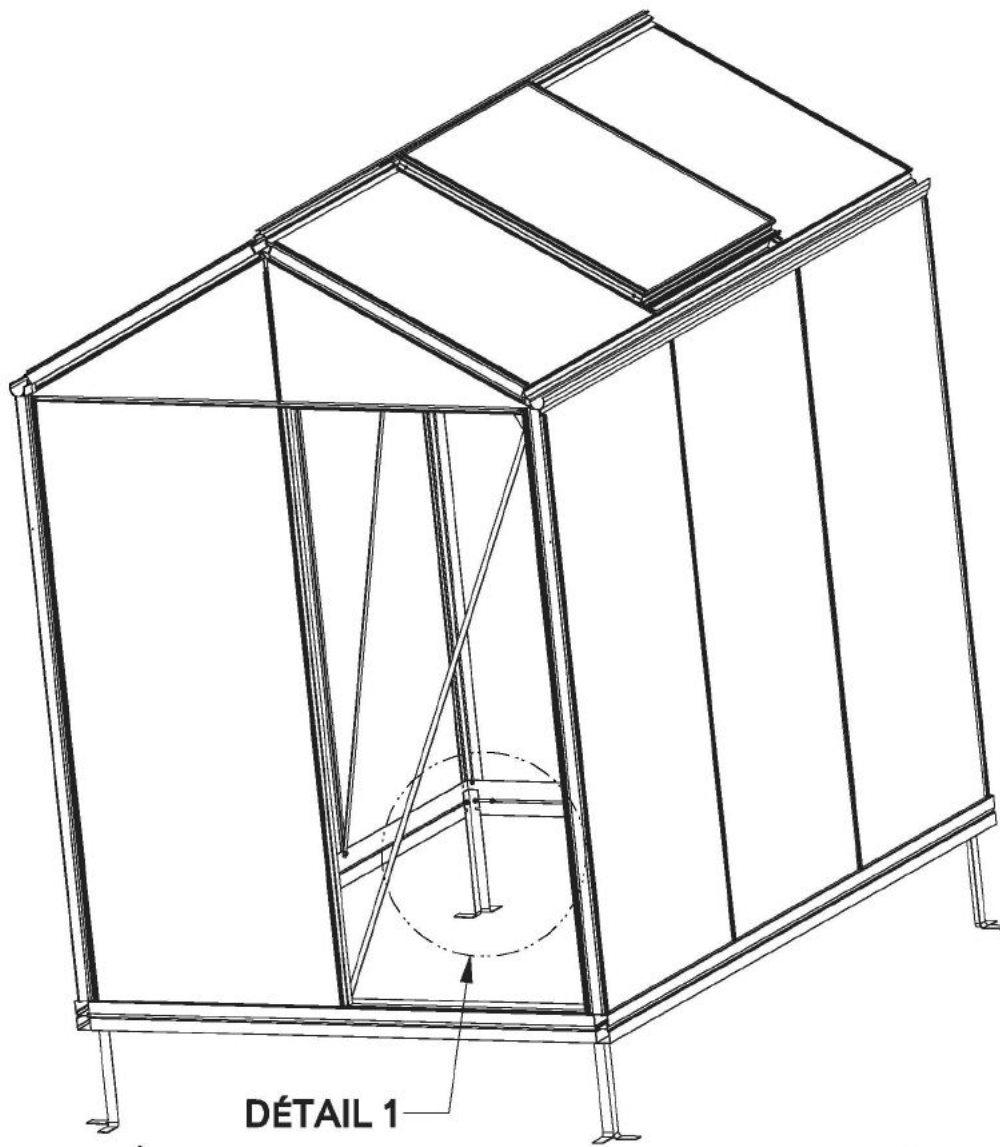

Aux endroits où les ancrage de coin doivent venir, creusez un trou de 20cm sur 20 cm et 40 cm de profondeur. Utilisez des boulons d'arrêt pour fixer les ancrage de coin dans chaque coin de la serre. (Voir détail 1)

NOTE : comblez au plus vite vos trous avec du béton instantané.

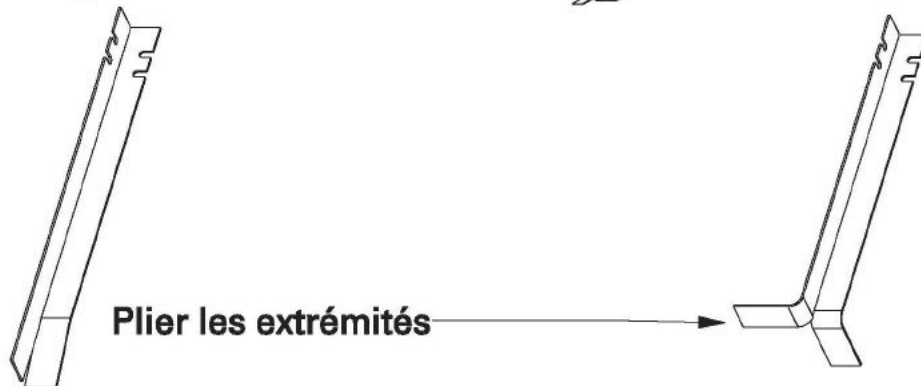

PARTIE	Référence ACD	Qté		NOTE
1	800307	4		L = 400

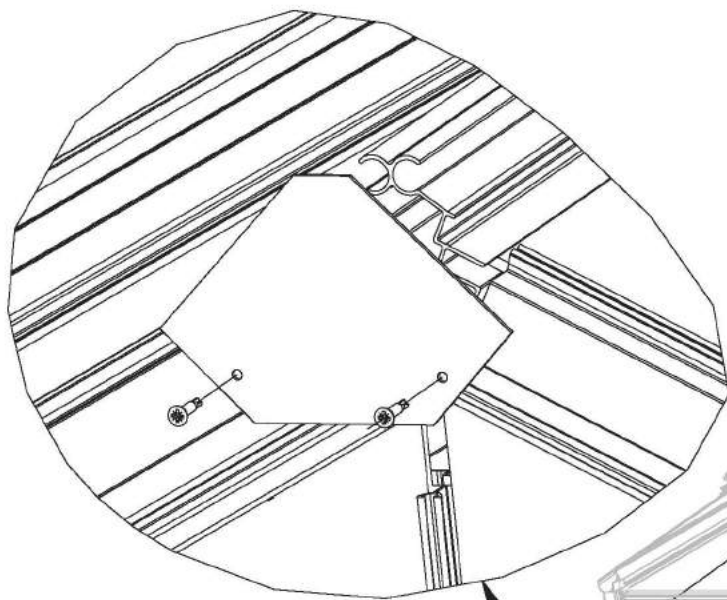

Detail 1

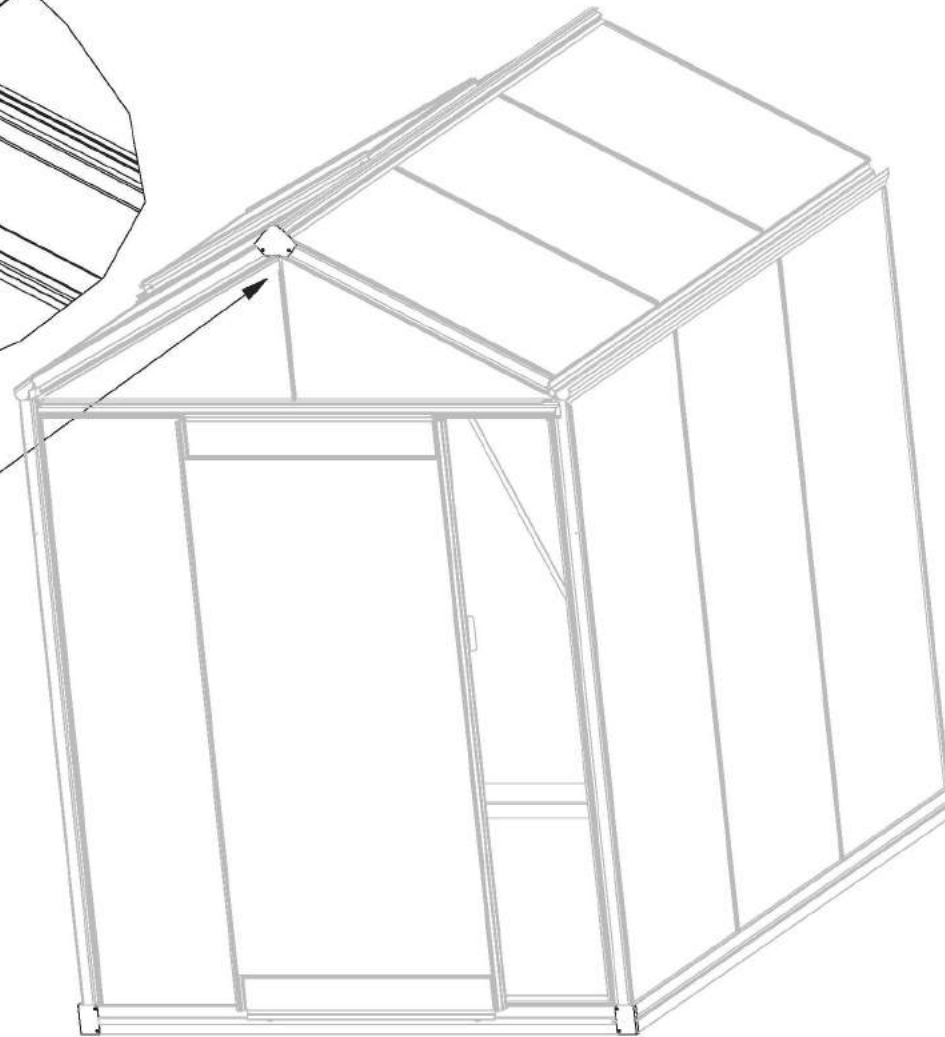

Aan elke kant van de nok bevestigt u een nokplaatje met 2 zelfborende vijzen, u gebruikt daarvoor een schroefmachine.

(Zie detail 1)

Nu monteert u voor de 4 openingen van de funderingen een funderingsplaatje, terug met zelfborende vijzen en u gebruikt daarvoor terug een schroefmachine.

(zie detail 2)

De chaque côté de la faîte, fixez une plaque faitière avec deux vis autoperceuses, vous utiliser pour cela une tarière.

(Voir détail 1)

Montez maintenant pour les 4 ouvertures des embases une plaque de recouvrement, à nouveau avec des vis autoperceuses et utilisez pour cela une tarière.

(Voir détail 2)

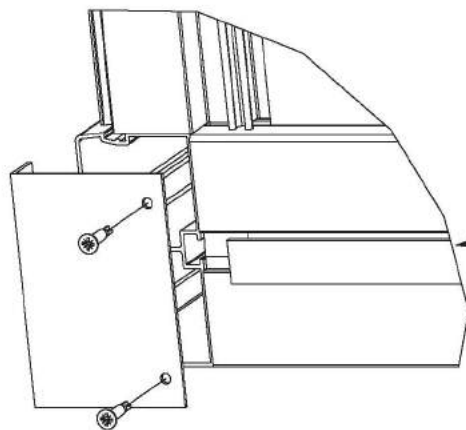

Detail 2

ITEM NR	ACD-Referentie	Aantal		
1	800032	12		Zelfborende vijs 3,9 x 16
2	800890	4		L = 80
3	800891	2		L = 85

